

BATAVIA

FIXPACK 12 V

Cordless polisher / sander

Akku-Polier- / Schleifmaschine

Polisseuse/ponceuse sans fil

Accu polijst- / schuurmachine

Lucidatrice / levigatrice a batteria

Pulidora / lijadora de batería

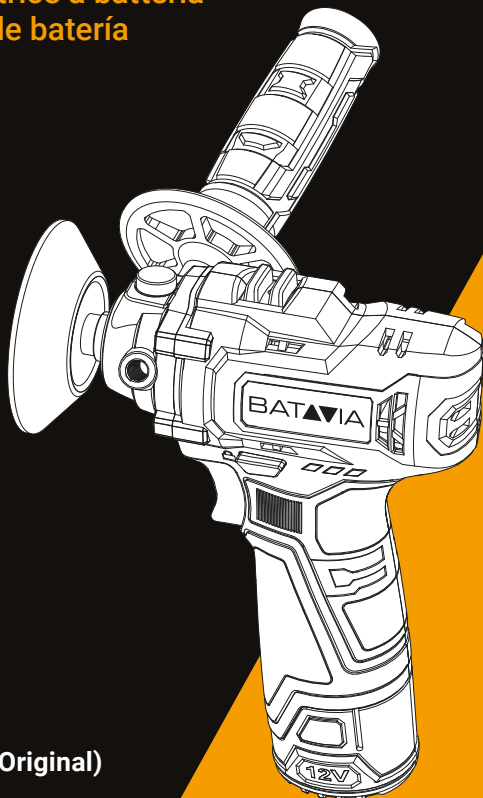

Operating instructions
Bedienungsanleitung (Original)
Mode d'emploi
Gebruiksaanwijzing
Istruzioni di Funzionamento
Manual de usuario

Model: BT-CP002
Item-No.: 7064218
www.bataviapower.com

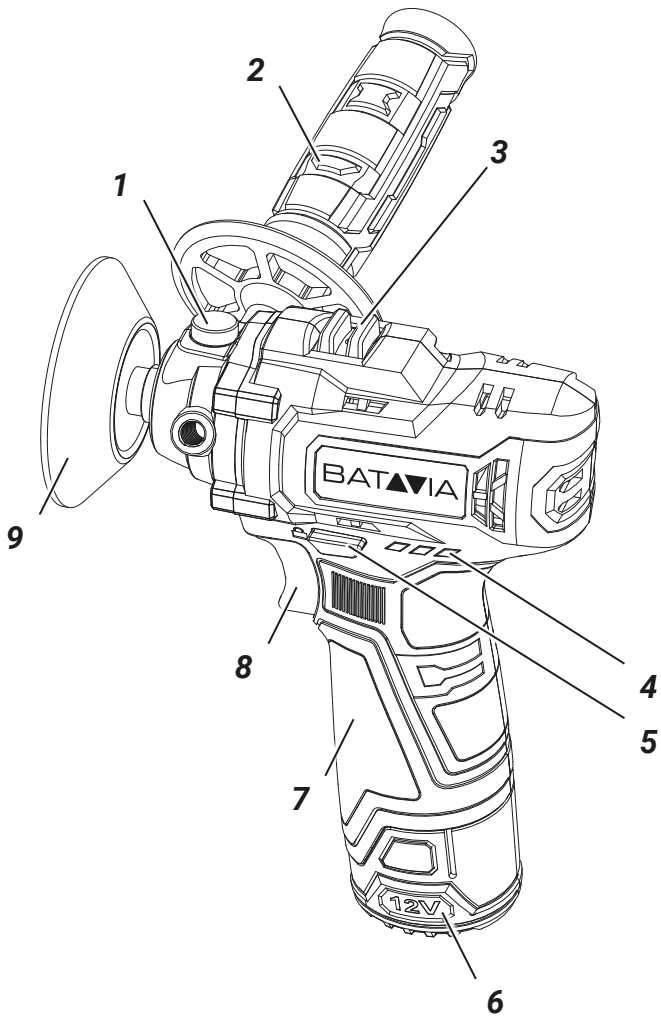

Overview

1. Spindle lock
2. Side handle
3. 2-gear speed switch
4. Battery charge indicator
5. Lock button
6. Battery **(not included)**
7. Insulated gripping surface
8. On-off switch
9. Polish disc

Übersicht

1. Spindelarretierung
2. Seitengriff
3. Drehzahlregelung mit zwei Drehzahlbereichen
4. LED-Akkustandsanzeige
5. Verriegelungstaste
6. Akkupack **(nicht enthalten)**
7. Isolierte Grifffläche
8. Ein-/Aus-Schalter (Abzug)
9. Polierscheibe

Vue d'ensemble

1. Blocage de l'essieu
2. Poignée latérale
3. Commutateur à 2 vitesses
4. Témoin de charge de la batterie
5. Bouton de verrouillage
6. Batterie **(non fournie)**
7. Surface de préhension isolée
8. Commutateur marche/arrêt
9. Disque de polissage

Overzicht

1. Asvergrendeling
2. Zij-handgreep
3. 2-snelhedenschakelaar
4. Batterijenoplaadindicator
5. Vergrendelknop
6. Batterij **(niet meegeleverd)**
7. Geïsoleerd grijpvlak
8. Aan-uitschakelaar
9. Polijstschiif

Panoramica

1. Blocco del mandrino
2. Impugnatura laterale
3. Interruttore a 2 marce di velocità
4. Indicatore di carica della batteria
5. Pulsante di blocco
6. Batteria **(non inclusa)**
7. Superficie di presa isolata
8. Interruttore di accensione/spengimento
9. Disco lucidante

Resumen

1. Bloqueo del eje
2. Asa lateral
3. Interruptor de velocidad de 2 marchas
4. Indicador de carga de la batería
5. Botón de bloqueo
6. Batería **(no incluida)**
7. Superficie de agarre aislada
8. Interruptor encendido/apagado
9. Disco de pulido

Contents

Safety Instructions	5
Before use	6
During use	6
Before first use	7
Intended use	7
Operation	7
Accessories	7
Maintenance and Cleaning	7
Technical data	7
Disposal	8
EC-Declaration of conformity	8

Inhalt

Sicherheitshinweise	9
Vor dem Gebrauch	11
Während des Gebrauchs	11
Vor dem ersten Gebrauch	11
Bestimmungsgemäße Verwendung	12
Gebrauch	12
Zubehör	12
Wartung und Reinigung	12
Technische Daten	13
Entsorgung	13
EU-Konformitätserklärung	14

Table des matières

Consignes de sécurité	15
Avant utilisation	17
Pendant l'utilisation	17
Avant la première utilisation	17
Utilisation prévue	17
Fonctionnement	17
Accessoires	18
Entretien et nettoyage	18
Données techniques	18
Mise au rebut	19
CE-Déclaration de conformité	19

Inhoud

Veiligheidsaanwijzingen	20
Voor gebruik	22
Tijdens gebruik	22
Vóór ingebruikname	22
Beoogd gebruik	22
Werking	22
Hulpstukken	22
Onderhoud en Reiniging	23
Technische gegevens	23
Afvoer	23
EG-Conformiteitsverklaring	24

Contenuto

Istruzioni di sicurezza	25
Prima dell'uso	27
Durante l'uso	27
Operazioni preliminari al primo uso del prodotto	27
Destinazione d'uso	27
Uso	27
Accessori	28
Manutenzione e pulizia	28
Dati tecnici	28
Smaltimento	29
Dichiarazione di conformità CE	29

Índice

Instrucciones de seguridad	30
Antes de usar	32
Durante el uso	32
Antes de usar por primera vez	32
Uso previsto	32
Utilización	32
Accesorios	33
Mantenimiento y limpieza	33
Datos técnicos	33
Eliminación	34
Declaración CE de conformidad	34

Dear customer

Please familiarize yourself with the proper usage of the device by reading and following each chapter of this manual, in the order presented. Keep these operating instructions for further reference.

Please read all safety instructions!

This manual contains important information on operating and handling the device. Keep these operating instructions for further reference. Please pass it on along with the unit if it is handed over to a third party.

Battery and charger not included!

The battery is available separately under art. No: 7064221 (2Ah). The charger is available separately under art. No: 7064222 (2.4A) or 7064223 (0.4A).

These items are available online and in participating stores.

1. Explanation of the symbols

The following symbols are used in the user manual or on the product:



Warning! To reduce the risk of injury, the user must read the instruction manual.



Denotes risk of personal injury, loss of life or damage to the tool in case of non-observance of the instructions in this manual.



Always wear hearing protection. The effects of noise can cause hearing loss.



Wear safety glasses. When working with electric power tools, sparks, splinters, chips and dust particles may be generated and these can cause loss of sight.



Wear safety gloves!.



Variable speed control.



CE stands for "Conformité Européenne", which means "In accordance with EU Regulations". With the CE marking, the manufacturer confirms that this



Electric tool complies with the applicable European directives.

Do not dispose of electric power tools with domestic refuse.

2. Machine specific safety warnings for polishers

- This power tool is intended to function as a polisher. Read all safety warnings, instructions, illustrations and specifications provided with this power tool. Failure to follow all instructions listed below may result in electric shock, fire and/or serious injury.
- Operations such as grinding, wire brushing or cutting-off are not recommended to be performed with this power tool. Operations for which the power tool was not designed may create a hazard and cause personal injury.
- Do not use accessories which are not specifically designed and recommended by the tool manufacturer. Just because the accessory can be attached to your power tool, it does not assure safe operation.
- The rated speed of the accessory must be at least equal to the maximum speed marked on the power tool. Accessories running faster than their rated speed can break and fly apart.
- The outside diameter and the thickness of your accessory must be within the capacity rating of your power tool. Incorrectly sized accessories cannot be adequately guarded or controlled.
- Threaded mounting of accessories must match the polisher spindle thread. For accessories mounted by flanges, the arbour hole of the accessory must fit the locating diameter of the flange. Accessories that do not match the mounting hardware of the power tool will run out of balance, vibrate excessively and may cause loss of control.
- Do not use a damaged accessory. Before each use inspect the accessory for cracks, tear or excess wear. If power tool or accessory is dropped, inspect for damage or install an undamaged

accessory. After inspecting and installing an accessory, position yourself and bystanders away from the plane of the rotating accessory and run the power tool at maximum no-load speed for one minute. Damaged accessories will normally break apart during this test time.

- Wear personal protective equipment. Depending on application, use face shield, safety goggles or safety glasses. As appropriate, wear dust mask, hearing protectors, gloves and workshop apron capable of stopping small abrasive or work-piece fragments. The eye protection must be capable of stopping flying debris generated by various operations. The dust mask or respirator must be capable of filtrating particles generated by your operation. Prolonged exposure to high intensity noise may cause hearing loss.
- Keep bystanders a safe distance away from work area. Anyone entering the work area must wear personal protective equipment. Fragments of work-piece or of a broken accessory may fly away and cause injury beyond immediate area of operation.
- Never lay the power tool down until the accessory has come to a complete stop. The spinning accessory may grab the surface and pull the power tool out of your control.
- Do not run the power tool while carrying it at your side. Accidental contact with the spinning accessory could snag your clothing, pulling the accessory into your body.
- Regularly clean the power tool's air vents. The motor's fan will draw the dust inside the housing and excessive accumulation of powdered metal may cause electrical hazards.
- Do not operate the power tool near flammable materials. Sparks could ignite these materials.
- Do not use accessories that require liquid coolants. Using water or other liquid coolants may result in electrocution or shock.

Attention: The sander is not designed for wet sanding.

- Do not immerse the machine in liquids
- Make sure the sanding paper is correctly in place before switching on.
- Avoid moving parts while working. There is danger of injury!
- Never sand materials containing asbestos.
- Please note that poisonous dust may be formed e. g. when sanding paint, which contains lead, while processing some kinds of wood or metal. The dust forming during operation may be hazardous to your health, combustible or explosive. Wear safety goggles, dust protection and ear protection

3. Before use

- Remove any packing material and loose parts from unit.
- Check the accessories before use. It should be fit with the machine and your purpose.
- If the machine is new, the battery must first be charged.
- Battery is housed in the handle, press the battery retention clips, and remove battery from handle.
- A substantial drop in operating period per charge indicates that the battery is worn out and must be replaced.

Attention! After long time storage, the battery capacity will be reduce.

Battery charger

- The power voltage supply must conform to that specified on the rating plate of the rapid charger.
- Always inspect battery charger, cord and plug before use.
- Always have damage repaired by a qualified professional.
- Protect battery charger against humidity and operate only in dry areas.
- The supplied charger is suitable for charging batteries only.

4. During use

- Hold power tool by insulated gripping surfaces **(7)**, during operation when the

machine may contact hidden wiring a “live” wire may make exposed metal parts of the power tool “live” and could give the operator an electric shock.

- In case of electrical or mechanical malfunction, immediately switch off the tool or unplug charger from power source.

5. Before first use

Remove the machine and the accessories from the packaging. Check the machine for transport damage and do not use the machine in case of damages. Keep the packing materials away from children, risk of suffocation!

6. Intended use

This power tool is to be used as a polisher and sandpaper sander, it is not suitable for cutting, roughing and wire brushing. Do not use any accessories that have not been specifically provided or recommended for this power tool by the manufacturer.

7. Operation

7.1 Spindle lock function

Press the spindle lock **(1)** to prevent spindle rotation when installing or removing accessories

7.2 2-gear speed

The speed can be adjusted by the 2-gear speed button **(3)** between a high speed 0-7800/min or a lower speed 0-2600/min

7.3 Lock button

- Before use, press the lock button **(5)** on the side with the symbol to unlock the ON/OFF switch **(8)**, then press the ON/OFF switch **(8)**.
- After use, release the ON/OFF switch, then press the lock button on the side with the symbol to lock the ON/OFF switch.

7.4 On/Off Trigger

- Use the On/Off trigger to start the machine and keep holding it for continuous operation.
- The rotation speed can be varied by depressing the On/Off trigger. The more the trigger is pressed, the faster the rotation speed.

- To switch the machine off, release the On/Off trigger

8. Accessories

Use only accessories with an allowable speed matching at least the highest no-load speed of the tool.

9. Maintenance and Cleaning

WARNING: Always disconnect from the mains power supply, before carrying out any maintenance/ cleaning of the charger.

Remove the battery before carrying out any maintenance/cleaning of the tool.

9.1 Maintenance

There are no inner parts of the tool which need maintenance.

9.2 Cleaning

- Keep safety devices, ventilation openings and the motor housing as free as possible from dirt and dust. Rub the electric power tool with a clean cloth or blow over it with low pressure compressed air.
- We recommend that you clean your electric power tool immediately after each use.
- Clean the electric power tool regularly with a damp cloth and somewhat soft soap.

Do not use any cleaning or solvent materials; these can attack the device's plastic components. Make sure that no water can get inside the electric power tool.

10. Technical data

Speed	0-2600/0-7800 min ⁻¹
Pad size	Ø 75mm
Drive spindle thread	M6
Weight	0.67 kg
Sound Pressure Level L _{pA}	80 dB(A)
Uncertainty K _{pA}3 dB
Sound Power Level L _{WA}	91 dB(A)
Uncertainty K _{WA}3 dB
Hand Arm Vibration	
Main handle	4.700 m/s ²
Uncertainty K	1.5 m/s ²
Auxiliary handle	3.334 m/s ²
Uncertainty K	1.5 m/s ²

10.1 Noise/Vibration information

Measured sound values determined according to EN 60745.

Wear hearing protection!

Vibration total values (triax vector sum) determined according to EN 60745:

The vibration emission level given in this information sheet has been measured in accordance with a standardized test given in EN 60745 and may be used to compare one tool with another.

It may be used for a preliminary assessment of exposure.

The declared vibration emission level represents the main applications of the tool. However if the tool is used for different applications, with different accessories or poorly maintained, the vibration emission may differ. This may significantly increase the exposure level over the total working period.

An estimation of the level of exposure to vibration should also take into account the times when the tool is switched off or when it is running but not actually doing the job. This may significantly reduce the exposure level over the total working period.

Identify additional safety measures to protect the operator from the effects of vibration such as: maintain the tool and the accessories, keep the hands warm, organisation of work patterns.

Vibration risk limitation suggestions:

- 1) Wear gloves during operation
- 2) Limit operating time and shorten trigger time.

11. Disposal



Do not dispose of electric power tools with domestic refuse.

■ The electric power tool is shipped in packaging to reduce transport damage. This packaging is a raw material and as such can either be reused or can be fed back into the raw material cycle. The electric power tool and its accessories are made from various materials such as metals and plastics. Take defective components to a special refuse collection point. Ask about these at your specialist shop or

local council. The product and the user manual may be subject to changes. Technical data may be changed without prior notice.

11.1 Batteries

Think of the environment when disposing of batteries. Contact your local authorities to find out where your nearest disposal area is.

Do not dispose of batteries with domestic refuse.

Do not dispose of by burning, risk of explosion.

12. EC-Declaration of conformity

We, the **Batavia B.V., Weth. Wassebaliestraat 6d, NL-7951 SN Staphorst**, declare by our own responsibility that the product **Cordless Polisher / Sander, Model BT-CP002, Item-No 7064218** is according to the basic requirements, which are defined in the European Directives Electromagnetic Compatibility **2014/30/EU** (EMC), **2006/42/EC** (Machinery), **2011/65/EU** (RoHS) and their amendments. For the evaluation of conformity, the following harmonized standards were consulted:

EN60745-1:2009/A11:2010
EN60745-2-3:2011/A13:2015
AfPS GS 2019:01 PAK
EK9-BE-91(V4):2020
EN55014-1:2017
EN55014-2:2015

Staphorst, 09 March 2022

Meino Seinen, QA Representative Batavia B.V., Weth. Wassebaliestraat 6d, 7951 SN Staphorst, Netherlands

The product and the user manual may be subject to changes. Technical data may be changed without prior notice.

Sehr geehrter Kunde,

bitte machen Sie sich mit der ordnungsgemäßen Verwendung des Geräts vertraut und lesen und befolgen Sie alle Kapitel dieser Bedienungsanleitung in der angegebenen Reihenfolge. Bewahren Sie diese Bedienungsanleitung zum Nachschlagen auf.

Lesen Sie alle Sicherheitshinweise!

Diese Anleitung enthält wichtige Informationen zur Bedienung und Handhabung des Geräts. Bewahren Sie diese Bedienungsanleitung zum Nachschlagen auf. Geben Sie sie zusammen mit dem Gerät weiter, wenn es an Dritte weitergegeben wird.

Akku und Ladegerät sind nicht im Lieferumfang enthalten!

Das Akkupack ist separat erhältlich und lässt sich unter der folgenden Best.-Nr. beziehen: 7064221 (2 Ah). Das Akkuladegerät ist ebenfalls separat unter der Best.-Nr. 7064222 (2,4 A) oder 7064223 (0,4 A) erhältlich.

Diese Artikel sind online und in den teilnehmenden Geschäften erhältlich.

1. Erläuterung der Symbole

Die folgenden Symbole werden in der Bedienungsanleitung oder auf dem Produkt verwendet:



Warnung! Lesen Sie vor Gebrauch die Bedienungsanleitung. Andernfalls besteht Verletzungsgefahr.



Bedeutet Gefahr von Verletzungen, Tod oder Beschädigung des Gerätes bei Nichtbeachtung der Hinweise in dieser Bedienungsanleitung.



Tragen Sie stets einen geeigneten Gehörschutz. Eine hohe und/oder über einen längeren Zeitraum anhaltende Lärmbelastung kann Hörschäden nach sich ziehen.



Tragen Sie eine Schutzbrille. Bei der Arbeit mit Elektrowerkzeugen können Funken, Splitter, Späne und Staubpartikel entstehen, die, sollten sie in die Augen gelangen, zu Erblindung führen können.



Tragen Sie Schutzhandschuhe.



Variable Drehzahlregelung.



CE steht für „Conformité Européenne“, d. h. „in Übereinstimmung mit EU-Verordnungen“. Mit der CE-Kennzeichnung bestätigt der Hersteller, dass dieses elektrische Gerät den geltenden europäischen Richtlinien entspricht.



Entsorgen Sie Elektrowerkzeuge nicht über den Hausmüll.

2. Sicherheitshinweise für die Verwendung des Elektrowerkzeugs

- Dieses Elektrowerkzeug ist für die Verwendung als Polier-/Schleifmaschine vorgesehen. Lesen und beachten Sie sämtliche der in dieser Bedienungsanleitung aufgeführten bzw. diesem Elektrowerkzeug beiliegenden Sicherheitshinweise, Anweisungen, Abbildungen und Spezifikationen. Die Nichtbeachtung der nachstehend aufgeführten Anweisungen und Sicherheitshinweise kann einen elektrischen Schlag, die Entstehung eines Brandes und/oder schwere Verletzungen nach sich ziehen.
- Arbeiten wie Schmirgeln, Schleifen, Drahtbürsten oder Trennschleifen sind mit diesem Elektrowerkzeug nicht zu empfehlen. Arbeiten, für die das Werkzeug nicht konzipiert wurde, können Gefahrensituationen herbeiführen und schwere Verletzungen verursachen.
- Verwenden Sie ausschließlich Zubehör, das speziell für Ihr Elektrowerkzeug vorgesehen ist und vom Hersteller empfohlen wird. Nur weil Sie das Zubehör an dem Werkzeug anbringen können, heißt das nicht, dass damit auch ein sicherer Gebrauch gewährleistet ist.
- Die Nenndrehzahl des Zubehörs muss mindestens so hoch wie die auf dem Elektrowerkzeug angegebene Maximal-

drehzahl sein. Zubehörteile, die der Belastung einer höheren als ihrer Nennzahl ausgesetzt sind, können brechen und fortgeschleudert werden.

- Der Außendurchmesser und die Dicke des verwendeten Zubehörs müssen den Abmessungen des Elektrowerkzeugs entsprechen. Zubehör, das falsch dimensioniert ist, kann nicht wie vorgesehen abgeschirmt werden und/oder zu einem Verlust der Kontrolle über das Werkzeug führen.
- Das für die Anbringung des Zubehörteils vorgesehene Gewinde muss mit dem Spindelgewinde der Polier-/Schleifmaschine identisch sein. Bei Zubehörteilen, die mit Flanschen montiert werden, muss die Bohrung des Zubehörs den Spezifikationen des sich an dem Werkzeug befindlichen Aufnahmedorns entsprechen. Zubehör, das nicht den Spezifikationen des sich an dem Werkzeug befindlichen Befestigungsmittels entspricht, läuft unruhig, vibriert stark und kann zu einem Verlust der Kontrolle über das Werkzeug führen.
- Verwenden Sie keine Zubehörteile, die Beschädigungen aufweisen. Überprüfen Sie das Zubehör vor jedem Gebrauch auf sichtbare Schäden (z. B. Risse, Brüche oder übermäßige Abnutzung). Sollte Ihnen das Elektrowerkzeug oder ein Zubehörteil herunterfallen, überprüfen Sie es umgehend auf Schäden und ersetzen Sie es erforderlichenfalls durch ein unbeschädigtes Gerät bzw. Teil. Positionieren Sie sich und Unbeteiligte nach der Überprüfung und Anbringung eines Zubehörteils hinter dem Elektrowerkzeug und lassen Sie es eine Minute lang mit maximaler Leerlaufdrehzahl laufen. Zubehör, das Beschädigungen aufweist, zerbricht in der Regel während dieses Testlaufs und ist nicht länger zu gebrauchen.
- Tragen Sie stets geeignete persönliche Schutzausrüstung. Je nach Anwendung ist das Tragen eines Gesichtsschutzes oder einer Schutzbrille zu empfehlen. Verwenden Sie darüber hinaus ggf. eine Staubschutzmaske, einen Gehörschutz,

Arbeitshandschuhe oder eine Werkstattschürze, die kleine Schleifmittel- oder Werkstücksplitter auf- bzw. abfangen kann. Der Augenschutz muss einen Schutzgrad aufweisen, der gewährleistet, dass Ihre Augen gegen umherfliegende Schmutzpartikel, die bei einer Vielzahl der Arbeiten entstehen, geschützt sind. Die Staubschutz- bzw. Atemschutzmaske muss so konzipiert sein, dass sie die während Ihrer Tätigkeit in die Luft gewirbelten Partikel zuverlässig herausfiltert. Beachten Sie, dass eine hohe und über einen längeren Zeitraum anhaltende Lärmbelastung am Arbeitsplatz Hörschäden nach sich ziehen kann.

- Sorgen Sie dafür, dass sich Unbeteiligte nicht in der Nähe bzw. stets in ausreichender Entfernung zu Ihrem Arbeitsbereich aufhalten. Jede Person, die den Arbeitsbereich betritt, muss geeignete persönliche Schutzausrüstung tragen. Teile und/oder Splitter eines Werkstücks oder eines beschädigten Zubehörteils können fortgeschleudert werden und auch außerhalb des unmittelbaren Arbeitsbereichs Verletzungen herbeiführen.
- Legen Sie das Elektrowerkzeug erst ab, nachdem das sich daran befindliche Zubehörteil vollständig zum Stillstand gekommen ist. Anderenfalls kann das sich noch drehende Zubehörteil die Oberfläche erfassen und Ihnen das Werkzeug aus den Händen reißen.
- Lassen Sie das Elektrowerkzeug unter keinen Umständen laufen, während Sie es am Körper tragen. Sollte die rotierende Komponente des Werkzeugs versehentlich mit Ihrer Kleidung in Berührung kommen, kann dies schwere Verletzungen nach sich ziehen.
- Reinigen Sie regelmäßig die Lüftungsöffnungen des Elektrowerkzeugs. Der Lüfter des Motors saugt Staub in das Gehäuse, was zu einer stetig größer werdenden Ansammlung von Metallstaub und nach einiger Zeit zu elektrischen Gefahren führt.

- Verwenden Sie das Elektrowerkzeug nicht in unmittelbarer Nähe von brennbaren Stoffen. Funken können diese Stoffe leicht entzünden und einen Brand verursachen.
- Verwenden Sie kein Zubehör, das den Einsatz flüssigen Kühlmittels voraussetzt. Dringen Wasser oder andere Kühlflüssigkeiten in das Innere des Elektrowerkzeugs ein, besteht die Gefahr eines tödlichen elektrischen Schlags.
- Das Akkupack ist im Griff untergebracht und lässt sich durch Drücken der Halteklammern aus dem Elektrowerkzeug entfernen.
- Ein deutlicher Rückgang der Akkulaufzeit deutet darauf hin, dass das Akkupack nicht länger zu gebrauchen ist und ersetzt werden muss.

Achtung! Das Elektrowerkzeug ist nicht für das Nassschleifen vorgesehen.

- Tauchen Sie das Werkzeug unter keinen Umständen in Flüssigkeiten.
- Vergewissern Sie sich vor jeder Inbetriebnahme, dass das Schleifpapier ordnungsgemäß angebracht ist.
- Halten Sie sich während der Arbeit von den sich bewegenden Komponenten fern. Verletzungsgefahr!
- Schleifen Sie niemals die Oberflächen von Werkstoffen ab, die Asbest enthalten.
- Beachten Sie, dass z. B. beim Abschleifen von bleihaltiger Farbe, die auf dem zu bearbeitenden Holz oder Metall aufgetragen ist, giftiger Staub entstehen kann. Diese Art von Staub kann Ihrer Gesundheit schaden, brennbar sein oder eine potenziell explosive Atmosphäre erzeugen. Tragen Sie stets eine Schutzbrille, einen Staubschutz und einen Gehörschutz.

3. Vor dem Gebrauch

- Entfernen Sie alle Verpackungsmaterialien und nicht alle fest montierten Teile aus dem Gerät.
- Stellen Sie vor dem Gebrauch sicher, dass das passende Zubehörteil am Werkzeug montiert ist. Es muss sowohl mit dem Werkzeug kompatibel als auch für den bevorstehenden Arbeitsschritt geeignet sein.
- Sollten Sie das Elektrowerkzeug zum ersten Mal verwenden, müssen Sie zunächst das Akkupack aufladen.

Achtung! Nach längerer Aufbewahrung weist das Akkupack eine merklich geringere Kapazität auf.

Batterieladegerät

- Die Netzspannung muss mit der auf dem Typenschild des Schnellladegeräts angegebenen Spannung übereinstimmen.
- Prüfen Sie das Akkuladegerät, das Netzkabel und den Netzstecker vor jedem Gebrauch auf Beschädigungen.
- Lassen Sie Reparaturarbeiten jeglicher Art stets von einer entsprechend ausgebildeten Fachkraft ausführen.
- Schützen Sie das Akkuladegerät vor Feuchtigkeit und betreiben Sie es stets in trockenen Umgebungen.
- Das dem Elektrowerkzeug beiliegende Akkuladegerät ist ausschließlich zum Laden von Akkus geeignet.

4. Während des Gebrauchs

- Umfassen Sie das Elektrowerkzeug stets an den isolierten Griffflächen **(7)**, wenn Sie ein Werkstück bearbeiten, bei dem das Zubehörteil mit verborgenen Drähten in Berührung kommen könnte. Die Berührung eines stromführenden Drahtes kann dazu führen, dass auch aus Metall gefertigte Komponenten des Werkzeugs unter Spannung gesetzt werden, was wiederum einen elektrischen Schlag nach sich ziehen kann.
- Schalten Sie das Elektrowerkzeug im Falle einer elektrischen oder mechanischen Störung sofort aus oder trennen Sie das Akkuladegerät von der Stromversorgung.

5. Vor dem ersten Gebrauch

Nehmen Sie das Gerät und das Zubehör aus der Verpackung. Überprüfen Sie dann das Werkzeug auf Transportschäden. Sollten

Sie Beschädigungen feststellen, sehen Sie von der Verwendung ab. Bewahren Sie anschließend die Verpackungsmaterialien an einem für Kinder unzugänglichen Ort auf. Bei Nichtbeachtung dieser Anweisung besteht Erstickungsgefahr!

6. Bestimmungsgemäße Verwendung

Dieses Elektrowerkzeug ist für die Verwendung als Polier- und Schleifmaschine bestimmt. Das bedeutet, es ist nicht zum Schneiden, Schruppschleifen und Drahtbürsten geeignet. Verwenden Sie kein anderes als das dem Elektrowerkzeug beiliegende oder vom Hersteller empfohlene Zubehör.

7. Gebrauch

7.1 Spindelarretierung

Drücken Sie die Taste der Spindelarretierung **(1)**, um zu verhindern, dass sich die Spindel beim Anbringen oder Entfernen eines Zubehörs drehen.

7.2 Drehzahlregelung mit zwei Drehzahlbereichen

Betätigen Sie den Drehzahlschalter **(3)**, um zwischen einem hohen (0 – 7800 U/min) oder einem niedrigen Drehzahlbereich (0 – 2600 U/min) zu wählen.

7.3 Verriegelungstaste

- a. Bevor Sie das Elektrowerkzeug in Betrieb nehmen können, müssen Sie stets zuerst die sich auf der Seite mit dem Symbol befindliche Verriegelungstaste **(5)** drücken, um den Abzugshebel bzw. den EIN-/AUS-Schalter **(8)** zu entriegeln. Erst dann können Sie den EIN-/AUS-Schalter **(8)** betätigen.
- b. Möchten Sie das Werkzeug nicht länger verwenden, lassen Sie den EIN-/AUS-Schalter los und drücken Sie die sich auf der Seite mit dem Symbol befindliche Verriegelungstaste, um den EIN-/AUS-Schalter wieder zu verriegeln.

7.4 Ein-/Ausschalter

- Halten Sie den Abzugshebel bzw. den EIN-/AUS-Schalter gedrückt, um das Elektrowerkzeug in Betrieb zu nehmen und dann im Dauerbetrieb zu verwenden.

- Die Drehzahl des Motors können Sie beliebig anpassen, indem Sie den EIN-/AUS-Schalter mehr oder weniger stark drücken. Je stärker Sie den EIN-/AUS-Schalter drücken, desto höher ist die Drehgeschwindigkeit.
- Möchten Sie das Werkzeug ausschalten, lassen Sie den EIN-/AUS-Schalter wieder los.

8. Zubehör

Verwenden Sie nur Zubehör, dessen Nenndrehzahl mindestens so hoch wie die für das Elektrowerkzeug angegebene maximale Leerlaufdrehzahl ist.

9. Wartung und Reinigung

WARNING: Trennen Sie das Akkuladegerät vor der Ausführung etwaiger Wartungs- oder Reinigungsarbeiten stets von der Stromversorgung. Entfernen Sie das Akkupack aus dem Elektrowerkzeug, bevor Sie Wartungs- oder Reinigungsarbeiten daran vornehmen.

9.1 Wartung

Im Inneren des Elektrowerkzeugs befinden sich keinerlei durch den Benutzer zu wartende Komponenten.

9.2 Reinigung

- Halten Sie die Sicherheitsvorrichtungen, die Lüftungsöffnungen und das Motorgehäuse möglichst frei von Schmutz und Staub. Wischen Sie das Elektrowerkzeug zu diesem Zweck mit einem sauberen Tuch ab oder reinigen Sie es vorsichtig mit Niederdruckluft.
- Wir empfehlen Ihnen, das Elektrowerkzeug unmittelbar nach dem Gebrauch zu reinigen.
- Reinigen Sie das Elektrowerkzeug regelmäßig mit einem milden Reinigungsmittel und einem angefeuchteten Tuch.

Verwenden Sie unter keinen Umständen scheuernde Reinigungs- oder Lösungsmittel, da diese die Kunststoffkomponenten des Elektrowerkzeugs beschädigen können. Achten Sie außerdem darauf, dass weder Wasser noch Reinigungsmittel in das Innere des Werkzeugs eindringen.

10. Technische Daten

Drehzahlbereich . . . 0 – 2600/0 – 7800 U/min ⁻¹
Scheibendurchmesser (Ø) 75 mm
Gewinde der Antriebsspindel M6
Gewicht 0,67 kg
Schalldruckpegel (L_{pA}) 80 dB(A)
Unsicherheit (K_{pA}))3 dB
Schalleistungspegel (L_{WA}) 91 dB(A)
Unsicherheit (K_{WA}) 3 dB
Hand-Arm-Vibration
Griffstück 4,700 m/s ²
Unsicherheit (K) 1,5 m/s ²
Seitengriff 3,334 m/s ²
Ungenauigkeit K 1,5 m/s ²

10.1 Angaben zur Lärm-/Vibrationsemission

Die in dieser Bedienungsanleitung angegebenen Werte bezüglich der Luftschallemission wurden in einem standardisierten Testverfahren gemäß EN 60745 ermittelt.

Tragen Sie einen Gehörschutz!

Schwingungsgesamtwert (Vektorsumme dreier Richtungen) gemäß EN 60745:

Der in dieser Bedienungsanleitung angegebene Schwingungsgesamtwert wurde in einem standardisierten Testverfahren gemäß EN 60745 ermittelt und kann zum Vergleich eines Werkzeugs mit einem anderen verwendet werden.

Er kann zudem für eine vorläufige Beurteilung der Vibrationsexposition verwendet werden.

Der angegebene Wert entspricht der Exposition während der Verwendung des Elektrowerkzeugs für eine der angegebenen Hauptanwendungen. Wird das Werkzeug jedoch für Anwendungen anderer Art, mit Zubehörteilen, die nicht für diese Art der Arbeit empfohlen/zugelassen wurden bzw. sind, oder in einem mangelhaften Betriebszustand verwendet, kann der tatsächliche Schwingungsgesamtwert von dem angegebenen Wert abweichen. Dadurch kann sich die Vibrationsexposition während der gesamten Arbeitszeit erheblich erhöhen.

Bei der Abschätzung des Niveaus der Vibrationsexposition sind stets auch die Zeiten zu berücksichtigen, in denen das Werkzeug

ausgeschaltet ist oder sich im eingeschalteten Zustand befindet, jedoch keine Arbeit verrichtet. Dadurch kann sich die Vibrationsexposition während der gesamten Arbeitszeit erheblich verringern.

Ziehen Sie die Implementierung zusätzlicher Sicherheitsmaßnahmen in Erwägung (z. B. die regelmäßige Wartung des Elektrowerkzeugs und des Zubehörs, das Warmhalten der Hände und die Organisation der Arbeitsabläufe), um sich vor den Auswirkungen von Vibrationen zu schützen.

Empfohlene Maßnahmen zur Begrenzung der Vibrationsexposition:

- 1) Tragen Sie bei der Arbeit mit diesem Elektrowerkzeug stets geeignete Arbeitshandschuhe.
- 2) Begrenzen Sie die Arbeitszeit und verkürzen Sie die Betriebsintervalle.

11. Entsorgung



Entsorgen Sie Elektrowerkzeuge nicht über den Hausmüll.

Das Elektrowerkzeug wird verpackt geliefert, um Transportschäden zu vermeiden. Die Verpackung ist ein Rohmaterial und kann als solches entweder wiederverwendet oder in den Rohmaterialkreislauf zurückgeführt werden. Das Gerät und sein Zubehör bestehen aus verschiedenen Materialien wie Metallen und Kunststoffen. Geben Sie defekte Geräte an einer Sammelstelle für Altgeräte ab. Fragen Sie Ihren Fachhändler oder Ihre Ortsverwaltung nach den jeweiligen Standorten. Änderungen des Produkts und der Bedienungsanleitung sind vorbehalten. Die technischen Daten können ohne Vorankündigung geändert werden.

11.1 Akkus

Denken Sie bei der Entsorgung von Batterien/Akkus an die Umwelt. Wenden Sie sich an Ihre örtlichen Behörden, um herauszufinden, wo sich Ihre nächste Sammelstelle befindet.

Entsorgen Sie die Batterien/Akkus nicht über den Hausmüll.

Nicht durch Verbrennen entsorgen, Explosionsgefahr.

12. EU-Konformitätserklärung

Wir, **Batavia B.V., Weth. Wassebaliestraat 6d, NL-7951 SN Staphorst**, erklären in eigener Verantwortung, dass das Produkt (**Akku-Polier-/Schleifmaschine, Modell BT-CP002, Best.-Nr. 7064218**) sämtlichen der grundlegenden Anforderungen entspricht, die in den europäischen Richtlinien über die elektromagnetische Verträglichkeit (**2014/30/EU (EMV)**), Maschinen (**2006/42/EG (Maschinenrichtlinie)**), die Beschränkung der Verwendung bestimmter gefährlicher Stoffe (**2011/65/EU (RoHS)**) und deren Änderungen festgelegt sind. Für die Konformitätsbewertung wurden folgende harmonisierte Normen herangezogen:

EN60745-1:2009/A11:2010

EN60745-2-3:2011/A13:2015

AfPS GS 2019:01 PAK

EK9-BE-91(V4):2020

EN55014-1:2017

EN55014-2:2015

Staphorst, 09. März 2022



Meino Seinen, QS-Beauftragter bei Batavia B.V., Weth. Wassebaliestraat 6d, 7951 SN Staphorst, Niederlande

Änderungen des Produkts und der Bedienungsanleitung sind vorbehalten. Die technischen Daten können ohne Vorankündigung geändert werden.

Chère clientèle,

Nous vous conseillons de vous familiariser avec la bonne utilisation de cet appareil et de lire chaque chapitre de son manuel, dans l'ordre présenté. Gardez ce manuel, car vous pourriez avoir besoin de le relire.

Lisez toutes les consignes de sécurité !

Ce manuel contient des informations importantes sur l'utilisation et l'entretien de l'appareil. Gardez ce manuel, car vous pourriez avoir besoin de le relire. Ce manuel doit accompagner l'appareil si son propriétaire change.

Batterie et chargeur non fournis !

La batterie est vendue séparément sous le numéro de référence Non : 7064221 (2 Ah). Le chargeur est vendu séparément sous le numéro de référence Non : 7064222 (2,4 A) ou 7064223 (0,4 A).

Ces articles sont disponibles en ligne et dans les magasins participants.

1. Explication des symboles

Les symboles suivants sont utilisés dans le manuel d'utilisation ou sur le produit :



Avertissement ! Pour réduire le risque de blessures, l'utilisateur doit lire le manuel d'instructions.



Ce symbole indique un risque de blessures personnelles, de danger de mort ou de dommages à l'équipement si les consignes de ce manuel ne sont pas respectées.



Portez toujours des protections auditives. Les effets du bruit peuvent provoquer une perte d'audition.



Portez des lunettes de sécurité. Lorsque vous travaillez avec des outils électriques, des étincelles, des éclats, des copeaux et des particules de poussière peuvent être générés et ceux-ci peuvent entraîner une perte de la vue.



Portez des gants de sécurité !



Commande de vitesse variable.

CE est l'abréviation de « Conformité européenne », ce qui signifie que l'appareil est « Conforme à la réglementation de l'UE ». En apposant la marque CE, le fabricant garantit que cet équipement électrique se conforme aux directives européennes en vigueur.



Ne jetez pas les outils électriques avec les ordures ménagères.

2. Avertissements de sécurité spécifiques à la machine pour les polisseuses

- Cet outil électrique est destiné à fonctionner comme une polisseuse. Veuillez lire toutes les consignes de sécurité, les illustrations et les caractéristiques fournies avec cet outil électrique. Le non-respect de toutes les consignes énumérées ci-dessous peut entraîner une électrocution, un incendie ou des blessures graves.
- Il est déconseillé d'utiliser cet outil électrique pour effectuer des opérations telles que le meulage, le brossage métallique ou le tronçonnage. Les opérations pour lesquelles l'outil électrique n'a pas été conçu peuvent présenter un risque et provoquer des blessures.
- N'utilisez pas d'accessoires qui ne sont pas spécifiquement conçus et recommandés par le fabricant de l'outil. Le simple fait que l'accessoire puisse être fixé à votre outil électrique ne garantit pas qu'il puisse être utilisé en toute sécurité.
- La vitesse nominale de l'accessoire doit être au moins égale à la vitesse maximale indiquée sur l'outil électrique. Les accessoires fonctionnant à une vitesse supérieure à leur vitesse nominale peuvent se briser et voler en éclats.
- Le diamètre extérieur et l'épaisseur de votre accessoire doivent correspondre à la capacité nominale de votre outil électrique. Les accessoires de taille incorrecte ne peuvent pas être protégés ou contrôlés de manière adéquate.

- Le montage fileté des accessoires doit correspondre au filetage de la broche de la polisseuse. Pour les accessoires montés par brides, l'alésage de l'accessoire doit correspondre au diamètre de positionnement de la bride. Les accessoires qui ne sont pas adaptés au matériel de montage de l'outil électrique se déséquilibreront, vibreront excessivement et pourront entraîner une perte de contrôle.
- N'utilisez pas un accessoire endommagé. Avant chaque utilisation, vérifiez que l'accessoire ne présente pas de fissures, de déchirures ou d'usure excessive. Si l'outil électrique ou l'accessoire tombe, vérifiez qu'il n'est pas endommagé ou installez un accessoire intact. Après avoir inspecté et installé un accessoire, placez-vous, ainsi que les personnes présentes, à l'écart du plan de l'accessoire en rotation et faites fonctionner l'outil électrique à la vitesse maximale à vide pendant une minute. Les accessoires endommagés se briseront normalement pendant ce temps d'essai.
- Portez un équipement de protection individuelle. Selon l'application, utilisez une visière ou des lunettes de sécurité. Le cas échéant, portez un masque anti-poussière, des protections auditives, des gants et un tablier d'atelier capables d'arrêter les petits fragments abrasifs ou de pièces. La protection oculaire doit être capable d'arrêter les débris volants générés par les différentes opérations. Le masque antipoussière ou l'appareil respiratoire doit être capable de filtrer les particules générées par votre opération. Une exposition prolongée à un bruit de forte intensité peut entraîner une perte d'audition.
- Assurez-vous que les passants se tiennent à une distance sûre de la zone de travail. Toute personne entrant dans la zone de travail doit porter un équipement de protection individuelle. Les fragments d'une pièce ou d'un accessoire cassé peuvent être projetés et

causer des blessures au-delà de la zone de travail immédiate.

- Ne posez jamais l'outil électrique avant l'arrêt complet de l'accessoire. L'accessoire en rotation peut s'accrocher à la surface et vous faire perdre le contrôle de l'outil électrique.
- Ne faites pas fonctionner l'outil électrique en le tenant à votre côté. Un contact accidentel avec l'accessoire en rotation pourrait accrocher vos vêtements, entraînant l'accessoire dans votre corps.
- Nettoyez régulièrement les ouvertures d'aération de l'outil électrique. Le ventilateur du moteur aspire la poussière à l'intérieur du boîtier et une accumulation excessive de poudre métallique peut entraîner des risques électriques.
- N'utilisez pas l'outil électrique à proximité de matériaux inflammables. Des étincelles pourraient enflammer ces matériaux.
- N'utilisez pas d'accessoires nécessitant des liquides de refroidissement. L'utilisation d'eau ou d'autres liquides de refroidissement peut entraîner une électrocution ou un choc électrique.

Attention : La ponceuse n'est pas conçue pour le ponçage humide.

- Ne plongez pas la machine dans des liquides.
- Assurez-vous que le papier abrasif est bien en place avant de mettre la machine en marche.
- Évitez les pièces mobiles pendant le travail. Cela représente un risque de blessures.
- Ne poncez jamais des matériaux contenant de l'amiante.
- Veuillez noter que de la poussière toxique peut se former, par exemple lors du ponçage de peinture, qui contient du plomb, ou lors du traitement de certains types de bois ou de métal. La poussière qui se forme pendant le travail peut être dangereuse pour la santé, combustible ou explosive. Portez des lunettes de sécurité, une

protection contre la poussière et une protection auditive.

3. Avant utilisation

- Retirez l'emballage et les pièces détachées de l'appareil.
- Vérifiez les accessoires avant de les utiliser. Ils doivent être adaptés à la machine et à votre utilisation.
- Si la machine est neuve, la batterie doit d'abord être chargée.
- La batterie est logée dans la poignée, appuyez sur les clips de maintien de la batterie, puis retirez la batterie de la poignée.
- Une baisse importante de la durée de fonctionnement par charge indique que la batterie est usée et doit être remplacée.

Attention ! Après un stockage prolongé, la capacité de la batterie sera réduite.

Chargeur de batterie

- La tension d'alimentation doit être conforme à celle indiquée sur la plaque signalétique du chargeur rapide.
- Inspectez toujours le chargeur de batterie, le cordon et la fiche avant de l'utiliser.
- Faites toujours réparer les dommages par un professionnel qualifié.
- Protégez le chargeur de batterie contre l'humidité et utilisez-le uniquement dans des lieux secs.
- Le chargeur fourni convient uniquement à la charge des batteries.

4. Pendant l'utilisation

- Tenez l'outil électrique par des surfaces de préhension isolées **(7)** pendant le fonctionnement, lorsque la machine peut entrer en contact avec un fil caché. Un fil sous tension peut mettre les parties métalliques exposées de l'outil électrique sous tension et l'opérateur pourrait recevoir un choc électrique.
- En cas de dysfonctionnement électrique ou mécanique, éteignez immédiatement l'outil ou débranchez le chargeur de la source d'alimentation.

5. Avant la première utilisation

Retirez l'équipement et les accessoires de l'emballage. Vérifiez que la machine n'a pas été endommagée lors du transport et ne l'utilisez pas si c'est le cas. Tenez les matériaux d'emballage à l'écart des enfants, risque d'étouffement !

6. Utilisation prévue

Cet outil électrique doit être utilisé comme une polisseuse et une ponceuse à papier de verre, il ne convient pas pour la coupe, le dégrossissage et le brossage métallique. N'utilisez pas d'accessoires qui n'ont pas été spécifiquement fournis ou recommandés pour cet outil électrique par le fabricant.

7. Fonctionnement

7.1 Fonction de blocage de l'axe

Appuyez sur le dispositif de blocage de l'axe **(1)** pour empêcher la rotation de l'axe lors de l'installation ou du retrait d'un accessoire.

7.2 2 vitesses réglables

La vitesse peut être réglée à l'aide du bouton de réglage de la vitesse **(3)** entre une vitesse élevée (0-7 800 tr/min) et une vitesse plus faible (0-2 600 tr/min)

7.3 Bouton de verrouillage

- Avant utilisation, appuyez sur le bouton de verrouillage **(5)** sur le côté portant le symbole afin de déverrouiller l'interrupteur marche/arrêt **(8)**, puis appuyez sur l'interrupteur marche/arrêt **(8)**.
- Après utilisation, relâchez l'interrupteur marche/arrêt, puis appuyez sur le bouton de verrouillage situé sur le côté portant le symbole afin de verrouiller l'interrupteur marche/arrêt.

7.4 Interrupteur marche/arrêt

- Utilisez la gâchette marche/arrêt pour démarrer la machine et maintenez-la enfoncée pour assurer un fonctionnement continu.
- La vitesse de rotation peut être modifiée en appuyant sur la gâchette marche/arrêt. Plus vous appuyez sur la gâchette, plus la vitesse de rotation sera rapide.

- Pour éteindre la machine, relâchez la gâchette marche/arrêt.

8. Accessoires

N'utilisez que des accessoires dont la vitesse admissible correspond au minimum à la vitesse maximale à vide de l'outil.

9. Entretien et nettoyage

AVERTISSEMENT : Débranchez toujours l'alimentation secteur avant d'effectuer tout entretien/nettoyage du chargeur. Retirez la batterie avant de procéder à l'entretien/nettoyage de l'outil.

9.1 Entretien

L'outil ne comporte aucune pièce interne nécessitant un entretien.

9.2 Nettoyage

- Maintenez les dispositifs de sécurité, les ouvertures de ventilation et le carter du moteur aussi exempts que possible de saleté et de poussière. Essuyez l'outil électrique à l'aide d'un chiffon propre ou nettoyez-le à l'air comprimé à faible pression.
- Nous vous recommandons de nettoyer votre outil électrique immédiatement après chaque utilisation.
- Nettoyez régulièrement l'outil électrique avec un chiffon humide et un peu de savon doux.

N'utilisez pas de produits de nettoyage ou de solvants ; ceux-ci pourraient attaquer les composants en plastique de l'appareil. Veillez à ce qu'aucune eau ne puisse pénétrer à l'intérieur de l'outil électrique.

10. Données techniques

Vitesse 0-2 600/0-7 800 min⁻¹
 Taille du tampon Ø 75 mm
 Filetage de l'axe d'entraînement M6
 Poids 0,67 kg
 Niveau de pression sonore L_{PA} 80 dB(A)
 Incertitude K_{PA} 3 dB
 Niveau de puissance
 acoustique L_{WA} 91 dB(A)
 Incertitude K_{WA} 3 dB
 Vibrations transmises aux
 mains et aux bras

Poignée principale. 4,700 m/s²

Incertitude K 1,5 m/s²

Poignée auxiliaire 3,334 m/s²

Incertitude K 1,5 m/s²

10.1 Informations sur le bruit et les vibrations

Valeurs sonores mesurées déterminées conformément à la norme EN 60745.

Portez des protections auditives !

Valeurs totales des vibrations (somme vectorielle triaxiale) déterminées selon la norme EN 60745 :

Le niveau d'émission de vibrations indiqué dans cette fiche d'information a été mesuré conformément à un test normalisé figurant dans la norme EN 60745 et peut être utilisé pour comparer un outil à un autre.

Il peut être utilisé pour une évaluation préliminaire de l'exposition.

Le niveau d'émission de vibrations déclaré représente les principales applications de l'outil. Cependant, si l'outil est utilisé pour différentes applications, avec différents accessoires ou s'il est mal entretenu, l'émission de vibrations peut différer. Cela peut augmenter considérablement le niveau d'exposition sur la période totale de travail.

Une estimation du niveau d'exposition aux vibrations doit également prendre en compte les moments où l'outil est éteint ou lorsqu'il fonctionne mais n'effectue pas réellement le travail. Cela peut réduire considérablement le niveau d'exposition sur la période de travail totale.

Identifiez des mesures de sécurité supplémentaires pour protéger l'opérateur des effets des vibrations, telles que : l'entretien de l'outil et des accessoires, le maintien des mains au chaud, l'organisation du rythme de travail.

Suggestions de limitation des risques liés aux vibrations :

- 1) Portez des gants pendant l'utilisation
- 2) Limitez le temps d'utilisation et raccourcissez le temps de déclenchement

11. Mise au rebut



Ne jetez pas les outils électriques avec les ordures ménagères.

L'appareil électrique se trouve dans un emballage afin d'éviter tout dommage pendant le transport. Cet emballage est une matière première et peut donc être réutilisé ultérieurement ou être réintroduit dans le circuit des matières premières. L'appareil électrique et ses accessoires sont composés de plusieurs matériaux, par exemple des métaux et des matières plastiques. Éliminez les composants défectueux via les systèmes d'élimination des déchets spéciaux. Renseignez-vous dans un magasin spécialisé ou auprès de l'administration de votre commune. Le produit et le manuel utilisateur peuvent être modifiés. Les caractéristiques techniques peuvent être modifiées sans préavis.

11.1 Batteries

Pensez à respecter l'environnement lors de la mise au rebut des batteries. Contactez vos autorités locales pour connaître la zone de dépôt la plus proche.

Ne jetez pas les batteries avec les ordures ménagères.

Ne les jetez pas au feu : risque d'explosion.

12. CE-Déclaration de conformité

Nous, **Batavia B.V., Weth. Wassebaliestraat 6d, NL-7951 SN Staphorst**, déclarons sous notre seule responsabilité que le produit **Polisseuse/ponceuse sans fil, modèle BT-CP002, N° d'article 7064218** satisfait les exigences de base définies dans les directives européennes sur la compatibilité électromagnétique (CEM) **2014/30/EU (CEM), 2006/42/EC (machines), 2011/65/EU (RoHS)** ainsi que leurs amendements. Pour évaluer la conformité, nous avons eu recours aux normes harmonisées ci-dessous :

EN60745-1:2009/A11:2010

EN60745-2-3:2011/A13:2015

AfPS GS 2019:01 PAK

EK9-BE-91(V4):2020

EN55014-1:2017

EN55014-2:2015

Staphorst, 9 mars 2022

Meino Seinen, QA Representative Batavia B.V., Weth. Wassebaliestraat 6d, 7951 SN Staphorst, Pays-Bas

Le produit et le manuel utilisateur peuvent être modifiés. Les caractéristiques techniques peuvent être modifiées sans préavis.

Geachte klant

Lees en volg elk hoofdstuk van deze handleiding in de juiste volgorde goed door om uzelf bekend te maken met het juiste gebruik van dit apparaat. Bewaar deze gebruiksaanwijzing om deze in de toekomst te kunnen raadplegen.

Lees alle veiligheidsaanwijzingen!

Deze handleiding bevat belangrijke informatie over de bediening en behandeling van het apparaat. Bewaar deze gebruiksaanwijzing om deze in de toekomst te kunnen raadplegen. Als het gereedschap wordt overgedragen aan een derde partij, voeg dan deze handleiding bij.

Accu en oplader zijn niet meegeleverd!

De accu is afzonderlijk beschikbaar onder art. Nr: 7064221 (2Ah). De accu is afzonderlijk beschikbaar onder art. Nr: 7064222 (2,4A) of 7064223 (0,4A).

Deze artikelen zijn online beschikbaar en bij deelnemende winkels.

1. Uitleg van de symbolen

De volgende symbolen worden gebruikt in de gebruikershandleiding of op het product:



Waarschuwing! De gebruiker moet de instructiehandleiding lezen om het risico op letsel te verminderen.



Geeft het risico voor persoonlijk letsel, verlies van leven of schade aan het gereedschap aan, in het geval dat de aanwijzingen in deze gebruiksaanwijzing niet worden opgevolgd.



Draag altijd gehoorbescherming. Lawaai kan gehoorverlies veroorzaken.



Draag een veiligheidsbril. Bij het werken met elektrisch gereedschap kunnen vonken, splinters, spaanders en stofdeeltjes vrijkomen, die gezichtsverlies kunnen veroorzaken.



Draag veiligheidshandschoenen!



Variabele toerentalregeling.

CE staat voor "Conformité Européenne", wat betekent "In overeenstemming met de EU-regelgeving". Met de CE-markering bevestigt de fabrikant dat dit elektrische gereedschap voldoet aan de van toepassing zijnde Europese richtlijnen.



Gooi elektrisch gereedschap niet weg met het huishoudelijk afval.

2. Machinespecifieke veiligheids- waarschuwingen voor polijstmachines

- Dit elektrische apparaat is bedoeld om te functioneren als polijstmachine. Lees alle veiligheidswaarschuwingen, instructies, specificaties en bekijk de illustraties die bij dit elektrische apparaat worden geleverd. Het niet opvolgen van alle onderstaande instructies kan leiden tot elektrische schokken, brand en/of ernstig letsel.
- Werkzaamheden zoals slijpen, staal-draadborstelen of afkorten worden niet aanbevolen met dit elektrische apparaat. Werkzaamheden met het apparaat waarvoor het niet is bedoeld, kunnen gevaar opleveren en persoonlijk letsel veroorzaken.
- Gebruik geen hulpstukken die niet specifiek ontworpen en aanbevolen zijn door de fabrikant van het gereedschap. Het feit dat een hulpstuk op het elektrische apparaat kan worden bevestigd, betekent nog niet dat het apparaat er veilig mee kan werken.
- Het nominale toerental van het hulpstuk moet ten minste gelijk zijn aan het maximale toerental dat op het elektrische apparaat is aangegeven. Hulpstukken die sneller draaien dan hun nominale snelheid kunnen breken en uit elkaar vliegen.
- De buitendiameter en de dikte van het hulpstuk moeten binnen de nominale capaciteit van elektrisch gereedschap vallen. Hulpstukken met een onjuiste

maat kunnen niet goed worden afgeschermd of gecontroleerd.

- De schroefdraad van hulpstukken moet overeenkomen met de schroefdraad van de polijstmachineas. Bij hulpstukken die met flenzen worden gemonteerd, moet het montagegat van het hulpstuk passen op de plaatsingsdiameter van de flens. Hulpstukken die niet overeenkomen met de bevestigingsmiddelen van het elektrische gereedschap zullen uit balans raken, overmatig trillen en verlies van controle over het apparaat veroorzaken.
 - Gebruik geen beschadigd hulpstuk. Controleer het hulpstuk voor elk gebruik op scheuren, barsten of overmatige slijtage. Als het elektrische apparaat of het hulpstuk is gevallen, controleer dan op schade of installeer een onbeschadigd hulpstuk. Ga zelf en laat omstanders na het inspecteren en installeren van een hulpstuk uit de buurt van het vlak van het draaiende hulpstuk staan en laat dan het elektrische apparaat gedurende één minuut op maximale onbelast toerental draaien. Beschadigde hulpstukken zullen normaal gesproken tijdens deze test uit elkaar vliegen.
 - Draag persoonlijke beschermingsmiddelen. Gebruik, afhankelijk van het gebruik een gelaatsscherm, veiligheidsbril of gelaatsbril. Draag zo nodig een stofmasker, gehoorbeschermers, handschoenen en een werkschort dat kleine slijp- of werkstukdeeltjes kan tegenhouden. De oogbescherming moet in staat zijn om de rondvliegende brokstukjes tegen te houden die bij diverse bewerkingen kunnen ontstaan. Het stofmasker of ademhalingsapparaat moet de deeltjes die door uw werkzaamheden worden gegenereerd uit kunnen filteren. Langdurige blootstelling aan lawaai van hoge intensiteit kan leiden tot gehoorverlies.
 - Houd omstanders op een veilige afstand van het werkgebied. Ieder een die het werkbereik betreedt, moet persoonlijke beschermingsmiddelen dra-
gen. Er kunnen fragmenten van het werkstuk of van een gebroken accessoire wegvliegen en letsel veroorzaken buiten het onmiddellijke werkbereik.
 - Leg het elektrische gereedschap nooit neer voordat het volledig tot stilstand is gekomen. Het nog draaiende hulpstuk kan in het oppervlak grijpen en het apparaat uit uw handen slaan.
 - Laat het elektrische apparaat niet draaien terwijl u het aan uw zijde draagt. Onbedoeld contact met het draaiende hulpstuk kan in uw kleding blijven haken, waardoor het hulpstuk in uw lichaam kan worden getrokken.
 - Maak de ventilatieopeningen van het elektrische apparaat regelmatig schoon. De ventilator van de motor zuigt het stof in de behuizing en een te grote opeenhoping van metaalpoeder kan elektrische gevaren veroorzaken.
 - Gebruik het elektrische apparaat niet in de buurt van ontvlambare materialen. Vonken kunnen deze materialen doen ontbranden.
 - Gebruik geen hulpstukken die vloeibare koelmiddelen vereisen. Het gebruik van water of andere vloeibare koelmiddelen kan leiden tot elektrocutie of schokken.
- Let op:** De schuurmachine is niet bedoeld voor nat schuren.
- Dompel het apparaat niet onder in vloeistoffen
 - Zorg ervoor dat het schuurpapier goed op zijn plaats zit voordat u het apparaat inschakelt.
 - Vermijd bewegende delen tijdens het werken. Er bestaat gevaar op letsel!
 - Schuur nooit asbesthoudende materialen.
 - Houd er rekening mee dat er giftig stof gevormd kan worden, bijv. bij het schuren van loodhoudende verf, bij het bewerken van sommige houtsoorten of metaal. Het stof dat tijdens het gebruik ontstaat, kan gevaar opleveren voor de gezondheid en brandbaar of explosief zijn. Draag een veiligheidsbril, stofbescherming en gehoorbescherming

3. Voor gebruik

- Verwijder alle verpakkingsmaterialen van losse onderdelen van de machine.
- Controleer voor het gebruik de accessoires. Ze dienen geschikt te zijn voor de machine en uw doeleinden.
- Als die machine nieuw is moet de accu eerst worden opgeladen.
- De accu is ondergebracht in het handvat, druk de accubevestigingsklemmen in en verwijder de accu uit het handvat.
- Als de werktijd op een volle lading drastisch afneemt, dan geeft dit aan dat de accu is versleten en dient te worden vervangen.

Let op! De capaciteit van de accu vermindert als hij gedurende langere tijd wordt opgeslagen.

Acculader

- De voedingsspanning moet overeenkomen met de spanning die op het typeplaatje van de snellader is aangegeven.
- Inspecteer de acculader, het snoer en de stekker altijd vóór gebruik.
- Laat beschadigingen altijd door een gekwalificeerde vakman repareren.
- Bescherm de acculader tegen vocht en gebruik deze alleen in droge ruimtes.
- De bijgeleverde acculader is alleen geschikt voor het opladen van accu's.

4. Tijdens gebruik

- Houd het elektrische apparaat vast aan de geïsoleerde grijpvlakken **(7)**. Wanneer het apparaat tijdens het gebruik in contact komt met verborgen bedrading kan een "onderspanning staande" draad blootliggende metalen delen van het elektrische apparaat "onder spanning" zetten en de gebruiker een elektrische schok geven.
- In geval van een elektrische- of mechanische storing dient u het apparaat onmiddellijk uit te schakelen of de stekker uit het stopcontact te trekken.

5. Vóór ingebruikname

Haal de machine en de hulpstukken uit de verpakking. Controleer de machine op

transportschade en gebruik de machine niet in geval van schade. Houd het verpakkingsmateriaal uit de buurt van kinderen, verstikkingsgevaar!

6. Beoogd gebruik

Dit elektrische gereedschap is bedoeld als polijstmachine en als schuurmachine voor schuurpapier en het is niet geschikt voor snijden, opruwen en staaldraadborstelen. Gebruik geen hulpstukken die niet specifiek voor dit elektrische apparaat zijn geleverd of worden aanbevolen door de fabrikant.

7. Werking

7.1 Asvergrendelingsfunctie

Druk op de asvergrendeling **(1)** om te voorkomen dat de as draait bij het plaatsen of verwijderen van hulpstukken

7.2 2-snelhedenaandrijving

Het toerental kan worden ingesteld met de 2-snelhedenaandrijvingsknop **(3)** tussen een hoog toerental 0-7800/min of een lager toerental 0-2600/min

7.3 Vergrendelknop

- a. Druk voor gebruik op de vergrendelknop **(5)** aan de kant met het symbool om de AAN/UIT-schakelaar **(8)** en druk vervolgens op de AAN/UIT-schakelaar **(8)**.
- b. Na gebruik laat u de AAN/UIT-schakelaar los en drukt u op de vergrendelknop aan de kant met het symbool om de AAN/UIT-schakelaar te vergrendelen.

7.4 Aan-/uitschakelaar

- Gebruik de Aan/Uit-schakelaar om de machine te starten en houd deze ingedrukt voor continu bedrijf.
- Het toerental kan worden gevarieerd door de Aan/Uit-schakelaar in te drukken. Hoe verder de schakelaar wordt ingedrukt, hoe hoger het toerental.
- Laat de Aan/Uit-schakelaar los om de machine uit te schakelen

8. Hulpstukken

Gebruik alleen hulpstukken met een toelaatbaar toerental dat ten minste overeenkomt met het hoogste onbelaste toerental van het gereedschap.

9. Onderhoud en Reiniging

WAARSCHUWING: Trek altijd eerst de stekker uit het stopcontact, voordat u onderhoud aan de lader uitvoert of deze schoonmaakt. Verwijder de accu voordat u er aan uitvoert of deze schoonmaakt.

9.1 Onderhoud

Er zijn geen inwendige delen van het gereedschap die onderhoud behoeven.

9.2 Reiniging

- Houd veiligheidsinrichtingen, ventilatieopeningen en de motorbehuizing zo veel mogelijk vrij van vuil en stof. Wrijf het elektrische apparaat schoon met een schone doek of blaas er met perslucht onder lage druk overheen.
- Wij raden u aan uw elektrische apparaat onmiddellijk na elk gebruik schoon te maken.
- Maak het elektrische apparaat regelmatig schoon met een vochtige doek en wat zachte zeep.

Gebruik geen schoonmaakmiddelen of oplosmiddelen; deze kunnen de kunststof onderdelen van het apparaat aantasten. Zorg ervoor dat er geen water in het elektrische apparaat kan komen.

10. Technische gegevens

Toerental	0-2600/0-7800 min ⁻¹
Pad-diameter.	Ø 75mm
Schroefdraad aandrijfjas	M6
Gewicht	0,67kg
Geluidsdrukniveau L _{pA}	80 dB(A)
Onzekerheid K _{pA}	3 dB
Geluidsvermogeniveau L _{WA}	91 dB(A)
Onzekerheid K _{WA}	3 dB
Hand- Armtrillingen	
Hoofd-handgreep	4,700 m/s ²

Onzekerheid K	1,5 m/s ²
Extra handgreep	3,334 m/s ²
Onzekerheid K	1,5 m/s ²

10.1 Informatie over geluid/trillingen

De gemeten geluidswaarden zijn vastgesteld volgens EN 60745.

Draag gehoorbescherming!

De totale trillingswaarden (vectorsom van drie richtingen) zijn vastgesteld volgens EN 60745:

Het in deze gebruiksaanwijzing vermelde trillingsniveau is gemeten in overeenstemming met een in EN 60745 opgenomen genormeerde test en kan worden gebruikt om elektrische gereedschappen met elkaar te vergelijken.

Het kan worden gebruikt voor een voorlopige inschatting van de trillingsbelasting. Het opgegeven trillingsniveau representeert de belangrijkste toepassingen van het gereedschap. Als het elektrische gereedschap echter voor andere toepassingen, met afwijkende accessoires, wordt gebruikt of slecht wordt onderhouden, kan het trillingsniveau afwijken. Dit kan de trillingsbelasting over de totale levensduur aanmerkelijk verhogen.

Voor een inschatting van de trillingsbelasting dient ook rekening te worden gehouden met de tijd waarin het gereedschap is uitgeschakeld of wanneer het wel aan is, maar geen eigenlijk werk verricht. Dit kan de trillingsbelasting over de totale levensduur aanmerkelijk verlagen.

Stel aanvullende maatregelen vast om de bedienaar te beschermen tegen de effecten van trillingen, zoals: het onderhouden van het gereedschap en de accessoires, het warmhouden van de handen en de organisatie van het arbeidsproces.

Suggesties om het risico op trillingen te beperken:

- 1) Draag handschoenen tijdens gebruik
- 2) Beperk de bedrijfstijd en verkort de activeringstijd.

11. Afvoer



Gooi elektrisch gereedschap niet weg met het huishoudelijk afval.

De machine bevindt zich in een verpakking om transportschade te vermijden. Deze verpakking is een grondstof en kan dus worden hergebruikt of weer in de grondstoffenkringloop worden opgenomen. De machine en zijn accessoires bestaan uit verschillende materialen, zoals bijv. metaal en kunststoffen. Voer defecte onderdelen af

als gevaarlijke stoffen. Vraag bij de vakhandel of op het gemeentehuis om meer informatie. Het product en de gebruiksaanwijzing kunnen wijzigen. De technische gegevens kunnen zonder voorafgaande aankondiging worden gewijzigd.

11.1 Accu's

Denk aan het milieu wanneer u accu's weggooit. Neem contact op met uw gemeente voor meer informatie over de dichtstbijzijnde weggooilocatie.

Gooi de accu's niet weg met huishoudelijk afval.

Verwijder de accu's niet door ze te verbranden, dit veroorzaakt explosiegevaar.

12. EG-Conformiteitsverklaring

Wij, de **Batavia B.V., Weth. Wassebaliestraat 6d, NL-7951 SN Staphorst**, verklaren op eigen verantwoordelijkheid dat het product **Snoerloze Polijst-Schuurmachine, Model BT-CP002, Artikelnummer 7064218** voldoet aan de basiseisen die zijn vastgelegd in de Europese richtlijnen Elektromagnetische Compatibiliteit **2014/30/EU (EMC), 2006/42/EC (Machines), 2011/65/EU (BvGS)** en hun wijzigingen. Voor de evaluatie van de conformiteit zijn de volgende geharmoniseerde normen toegepast:

EN60745-1:2009/A11:2010

EN60745-2-3:2011/A13:2015

AfPS GS 2019:01 PAK

EK9-BE-91(V4):2020

EN55014-1:2017

EN55014-2:2015

Staphorst, 09 maart 2022



Meino Seinen, QA-medewerk(st)er Batavia B.V., Weth. Wassebaliestraat 6d, 7951 SN Staphorst, Nederland

Het product en de gebruiksaanwijzing kunnen wijzigen. De technische gegevens kunnen zonder voorafgaande aankondiging worden gewijzigd.

Gentile cliente

Leggendo accuratamente tutti i capitoli del presente manuale nell'ordine presentato, potrà acquisire dimestichezza con il corretto uso del dispositivo. Invitiamo a conservare queste istruzioni di utilizzo per successive consultazioni.

Leggere tutte le istruzioni di sicurezza.

Il presente manuale contiene informazioni importanti sull'utilizzo e la gestione del dispositivo. Invitiamo a conservare queste istruzioni di utilizzo per successive consultazioni. In caso di trasferimento dell'unità a terzi, dovrà essere ceduto anche il manuale.

Batteria e caricabatterie non inclusi.

La batteria è disponibile separatamente, con il n. articolo: 7064221 (2Ah). Il carica-batterie è disponibile separatamente con il n. articolo: 7064222 (2,4 A) o 7064223 (0,4 A).

Questi articoli sono disponibili online e nei negozi associati.

1. Spiegazione dei simboli

I seguenti simboli sono utilizzati nel manuale di istruzioni e sul prodotto:



Avvertenza! Per ridurre il rischio di lesioni, l'utente deve leggere le istruzioni del presente manuale.



Indica il rischio di lesioni personali, morte o danni all'apparecchio derivante dal mancato rispetto delle istruzioni contenute nel presente manuale.



Indossare sempre un dispositivo di protezione acustica. Gli effetti del rumore possono causare la perdita dell'udito.



Indossare occhiali di sicurezza. Quando si lavora con utensili elettrici, possono essere generati scintille, schegge, trucioli e particelle di polvere che possono causare la perdita della vista.



Indossare guanti di sicurezza.



Controllo della velocità variabile.

CE è l'abbreviazione di Conformità Europea e ha il significato di "Ai sensi dei regolamenti dell'Unione Europea". Attraverso la marcatura CE, il produttore attesta che il presente utensile elettrico è conforme alle direttive europee vigenti.



Non smaltire gli utensili elettrici con i normali rifiuti domestici.

2. Avvertenze di sicurezza specifiche per macchine lucidatrici

- Questo utensile elettrico è pensato per funzionare come lucidatrice. Leggere tutte le avvertenze di sicurezza, le istruzioni, le illustrazioni e le specifiche tecniche fornite con questo utensile elettrico. La mancata osservanza di tutte le istruzioni elencate di seguito può generare il rischio di scosse elettriche, incendio e/o gravi lesioni fisiche.
- Si sconsiglia di eseguire operazioni come molatura, spazzolatura o troncatura con questo utensile elettrico. L'uso dell'utensile elettrico per operazioni non espressamente indicate può creare situazioni pericolose e causare lesioni fisiche.
- Non utilizzare accessori diversi da quelli espressamente indicati e raccomandati dal produttore. Il semplice fatto che un accessorio possa essere fissato sull'utensile elettrico, non ne garantisce un funzionamento sicuro.
- La velocità nominale dell'accessorio deve essere almeno uguale alla velocità massima indicata sull'utensile elettrico. Se gli accessori vengono utilizzati ad una velocità superiore alla velocità nominale, possono rompersi e venire espulsi.
- Il diametro esterno e lo spessore dell'accessorio devono essere compresi entro la capacità nominale dell'utensile. Accessori di dimensioni non corrette non garantiscono una sicurezza e un controllo adeguati durante l'uso.
- L'attacco filettato degli accessori deve corrispondere alla filettatura del man-

- drino della lucidatrice. Se si utilizzano accessori con attacco flangiato, il foro sullo stelo dell'accessorio deve adattarsi al diametro del perno di posizionamento della flangia. Accessori non adatti ai componenti di montaggio dell'utensile elettrico potrebbero sbilanciarsi, vibrare eccessivamente e causare la perdita di controllo dell'utensile.
- Non utilizzare accessori rotti. Prima di ogni utilizzo, ispezionare l'accessorio per individuare eventuali crepe, strappi o segni di usura eccessiva. In caso di caduta dell'utensile elettronico o dell'accessorio, controllare che non vi siano danni, oppure installare un nuovo accessorio. Dopo l'ispezione e l'installazione dell'accessorio, assicurarsi di posizionarsi lontano, e chiedere agli astanti di allontanarsi, dal piano dell'accessorio rotante e di far funzionare l'utensile elettrico alla massima velocità a vuoto per un minuto. Normalmente, durante questo test, gli accessori rotti si staccano.
 - Indossare adeguati dispositivi di protezione individuale. A seconda dell'applicazione, utilizzare uno schermo facciale, una maschera di sicurezza o occhiali di sicurezza. A seconda dei casi, indossare una maschera antipolvere, protezioni per l'udito, guanti e grembiule da officina in grado di bloccare piccoli frammenti abrasivi o schegge di lavorazione. Il dispositivo di protezione degli occhi deve essere in grado di proteggervi dai detriti volanti generati dalle varie operazioni. La maschera antipolvere o il dispositivo di protezione delle vie respiratorie devono essere in grado di filtrare le particelle generate dall'uso dell'utensile. L'esposizione prolungata ad un elevato livello di rumorosità può danneggiare l'udito.
 - Tenere gli astanti ad una distanza di sicurezza dall'area di lavoro. Chiunque acceda all'area di lavoro deve indossare adeguati dispositivi di protezione individuale. Frammenti del pezzo in lavorazione o di un accessorio rotto possono essere espulsi e causare lesioni anche al di fuori dell'immediata area di utilizzo.
- Non posare mai l'utensile elettrico senza che l'accessorio si sia arrestato completamente. L'accessorio rotante può muoversi sulla superficie, facendovi perdere il controllo dell'utensile elettrico.
 - Non azionare l'utensile elettrico durante il trasporto. In caso di contatto accidentale con l'accessorio rotante, i vestiti possono impigliarsi tirando l'accessorio verso di voi.
 - Pulire regolarmente le prese di ventilazione dell'utensile elettrico. La ventola del motore aspira la polvere all'interno dell'alloggiamento e un eccessivo accumulo di polvere di metallo può causare pericoli elettrici.
 - Non utilizzare l'utensile elettrico in prossimità di materiali infiammabili. Le scintille potrebbero generare l'accensione di tali materiali.
 - Non utilizzare accessori che richiedono l'uso di refrigeranti liquidi. L'uso di acqua o altri refrigeranti liquidi può generare il rischio di scosse elettriche.
- Attenzione:** La levigatrice non è progettata per la levigatura a umido.
- Non immergere la macchina in liquidi
 - Assicurarsi che la carta abrasiva sia in corretta posizione prima dell'accensione.
 - Evitare le parti in movimento durante la lavorazione. Sussiste un pericolo di lesioni.
 - Non carteggiare mai materiali contenenti amianto.
 - Potrebbe formarsi polvere tossica, ad esempio quando si levigano delle vernici che contengono piombo o durante la lavorazione di alcuni tipi di legno o metallo. La polvere che si forma durante la lavorazione può essere nociva per la salute, combustibile o esplosiva. Indossare occhiali di sicurezza, dispositivi di protezione antipolvere e cuffie protettive

3. Prima dell'uso

- Rimuovere qualsiasi materiale di imballaggio e parte libera dall'unità.
- Controllare gli accessori prima di utilizzarli. Devono essere adatti alla macchina e allo scopo previsto.
- Se la macchina è nuova, è necessario prima caricare la batteria.
- La batteria è alloggiata nell'impugnatura. Premere i gancetti di fissaggio della batteria, quindi rimuovere la batteria dall'impugnatura.
- Un calo sostanziale del periodo di funzionamento per carica indica che la batteria è deteriorata e occorre sostituirla.

Attenzione! Dopo un lungo periodo di conservazione, la capacità della batteria sarà ridotta.

Caricabatterie

- La tensione di alimentazione deve essere conforme a quella indicata sulla targhetta del caricabatteria rapido.
- Ispezionare sempre il caricabatteria, il cavo e la spina prima dell'uso.
- Far riparare sempre i danni da un professionista qualificato.
- Proteggere il caricabatteria dall'umidità e utilizzarlo esclusivamente in ambienti asciutti.
- Il caricabatteria fornito in dotazione è adatto solo per caricare le batterie.

4. Durante l'uso

- Afferrare l'utensile elettrico per le superfici di presa isolate **(7)**. Durante il funzionamento, quando la macchina può entrare in contatto con cavi nascosti, un filo "sotto tensione" può mettere "in tensione" le parti metalliche esposte dell'utensile elettrico e causare una scossa elettrica all'operatore.
- In caso di malfunzionamenti elettrici o meccanici, spegnere immediatamente l'utensile o scollegarlo dall'alimentazione elettrica.

5. Operazioni preliminari al primo uso del prodotto

Rimuovere il dispositivo e gli accessori dalla confezione. Controllare la presenza di eventuali danni al dispositivo durante il trasporto e non usarlo se è danneggiato. Tenere i materiali di imballaggio del prodotto lontano dalla portata dei bambini, perché possono essere causa di soffocamento.

6. Destinazione d'uso

Questo utensile elettrico deve essere utilizzato come lucidatrice e levigatrice con carta vetrata, e non è adatto per il taglio, la sgrossatura e la spazzolatura metallica. Non utilizzare accessori che non siano stati specificatamente forniti o consigliati dal produttore per questo specifico utensile elettrico.

7. Uso

7.1 Funzione di blocco del mandrino

Premere il blocco del mandrino **(1)** per impedirne la rotazione durante l'installazione o la rimozione degli accessori

7.2 2 marce di velocità

La velocità può essere regolata tramite il pulsante delle 2 marce di velocità **(3)** tra una velocità alta 0-7.800/min o una velocità più bassa 0-2.600/min

7.3 Pulsante di blocco

- Prima dell'uso, premere il pulsante di blocco **(5)** che si trova sul lato con il simbolo per sbloccare l'interruttore di accensione/spegnimento **(8)**, quindi premere l'interruttore di accensione/spegnimento **(8)**.
- Dopo l'uso, rilasciare l'interruttore di accensione/spegnimento, quindi per bloccarlo premere il pulsante di blocco che si trova sul lato con il simbolo.

7.4 Grilletto di accensione/spegnimento

- Utilizzare il grilletto di accensione/spegnimento per avviare la macchina e tenerlo premuto per l'azionamento continuo.
- La velocità di rotazione può essere variata premendo il grilletto di accensione/spegnimento. Più si preme il

grilletto, maggiore sarà la velocità di rotazione.

- Per spegnere la macchina, rilasciare il grilletto di accensione/spegnimento

8. Accessori

Utilizzare solo accessori con velocità compatibile, pari almeno alla velocità massima dell'utensile in assenza di carico.

9. Manutenzione e pulizia

AVVERTENZA: scollegare sempre il dispositivo dall'alimentazione elettrica prima di procedere a operazioni di pulizia/manutenzione del caricabatterie. Rimuovere la batteria prima di procedere a operazioni di pulizia/manutenzione dell'utensile.

9.1 Manutenzione

Non sono presenti parti interne dell'utensile che richiedono manutenzione.

9.2 Pulizia

- Tenere i dispositivi di sicurezza, aperture di ventilazione e la carcassa del motore il più possibile liberi da sporco e polvere. Strofinare l'utensile elettrico con un panno pulito o soffiare su di esso con aria compressa a bassa pressione.
- Si consiglia di pulire l'utensile elettrico immediatamente dopo l'uso.
- Pulire l'utensile elettrico regolarmente con un panno umido e un sapone delicato.

Non utilizzare materiali di pulizia o solventi, questi possono attaccare i componenti in plastica del dispositivo. Assicurarsi che l'acqua non possa entrare all'interno dell'utensile elettrico.

10. Dati tecnici

Velocità 0-2.600/0-7.800 min⁻¹
 Dimensioni pad Ø 75 mm
 Filettatura mandrino guida M6
 Peso 0,67 kg
 Livello di pressione sonora L_{PA} 80 dB(A)
 Incertezza K_{PA} 3 dB
 Livello di potenza sonora L_{WA}* 91 dB(A)
 Incertezza K_{WA} 3 dB

Vibrazione mano braccio

Impugnatura principale. 4.700 m/s²

Incetezza K 1,5 m/s²

Impugnatura ausiliaria 3.334 m/s²

Incetezza K 1,5 m/s²

10.1 Informazioni su rumore/vibrazioni

Livelli sonori misurati determinati secondo la norma EN 60745.

Indossare dispositivi di protezione dell'udito.

Valori totali di vibrazione (somma vettoriale triax) determinati secondo la norma EN 60745:

Il livello di emissione di vibrazioni indicato in questa scheda informativa è stato misurato in conformità a un test standardizzato fornito nella norma EN 60745 e può essere utilizzato per confrontare uno strumento con un altro.

Può essere utilizzato per una valutazione preliminare dell'esposizione.

Il livello di emissione di vibrazioni dichiarato è rappresentativo per le principali applicazioni dell'utensile. Tuttavia, se l'utensile viene utilizzato per applicazioni diverse, con accessori diversi o in condizioni di scarsa manutenzione, l'emissione di vibrazioni potrebbe essere diversa. Il livelli di esposizione possono aumentare significativamente durante l'intera durata dell'utilizzo.

Una buona stima del livello di esposizione alle vibrazioni dovrebbe tener conto anche del tempo in cui l'utensile è spento o di quello in cui è in funzione ma non sta effettivamente effettuando lavorazioni. I livelli di esposizione possono ridursi significativamente durante l'intera durata dell'utilizzo.

Individuare ulteriori misure di sicurezza per proteggere l'operatore dagli effetti delle vibrazioni, come ad esempio: effettuare la manutenzione dell'utensile e degli accessori, tenere le mani al caldo, organizzare i ritmi di lavoro.

Suggerimenti per limitare il rischio di vibrazioni:

- 1) Indossare dei guanti durante la lavorazione
- 2) Limitare il tempo di azionamento e ridurre il tempo di attivazione.

11. Smaltimento



Non smaltire gli utensili elettrici con i normali rifiuti domestici.

■ L'utensile elettrico viene spedito in una confezione per ridurre i danni dovuti al trasporto. Questo imballaggio è una materia prima e come tale può o essere riutilizzata o può essere reimmessa nel ciclo delle materie prime. L'utensile elettrico e i relativi accessori sono realizzati in vari materiali come metalli e plastiche. Portare i componenti difettosi a un punto di raccolta dei rifiuti. Chiedete informazioni su questi punti di raccolta al vostro negozio specializzato o Comune. Il prodotto e il manuale dell'utente possono essere soggetti a modifiche. I dati tecnici possono essere modificati senza preavviso.

11.1 Batterie

Smaltire le batterie rispettando le norme di protezione ambientale. Contattare le autorità locali per sapere dove si trova il centro di smaltimento batterie più vicino.

Non smaltire le batterie con i rifiuti domestici.

Non smaltire le batterie bruciandole, altrimenti potrebbero esplodere.

12. Dichiarazione di conformità CE

Noi sottoscritti **Batavia B.V., Weth. Wassebaliestraat 6d, NL-7951 SN Staphorst** dichiara, sotto la propria responsabilità, che la **Lucidatrice/Levigatrice a batteria, modello BT-CP002, articolo numero 7064218** soddisfa i requisiti essenziali definiti nelle Direttive europee sulla Compatibilità Elettromagnetica **2014/30/UE** (EMC), **2006/42/CE** (Direttiva Macchine), **2011/65/UE** (RoHS) e relativi emendamenti. Per la valutazione di conformità, sono stati consultati i seguenti standard armonizzati europei:

EN60745-1:2009/A11:2010

EN60745-2-3:2011/A13:2015

AfPS GS 2019:01 PAK

EK9-BE-91(V4):2020

EN55014-1:2017

EN55014-2:2015

Staphorst, 9 marzo 2022

Meino Seinen, Rappresentante QA Batavia B.V., Weth. Wassebaliestraat 6d, 7951 SN Staphorst, Paesi Bassi

Il prodotto e il manuale dell'utente possono essere soggetti a modifiche. I dati tecnici possono essere modificati senza preavviso.

Estimado cliente:

Familiarícese con el uso adecuado del aparato leyendo todos los capítulos de este manual en el orden en el que se presentan. Conserve estas instrucciones para poder consultarlas con posterioridad.

¡Lea todas las instrucciones de seguridad!

Esta manual contiene información importante acerca de cómo operar y manipular el aparato. Conserve estas instrucciones para poder consultarlas con posterioridad. Si le cede el aparato a un tercero, entréguele también este manual.

¡La batería y el cargador no se incluyen!

La batería debe adquirirse por separado. N.º de artículo de la batería: 7064221 (2 Ah). El cargador de la batería debe adquirirse por separado. N.º de artículo: 7064222 (2,4 A) o 7064223 (0,4 A).

Estos artículos están disponibles en línea y en las tiendas autorizadas.

1. Explicación de los símbolos

Los símbolos siguientes aparecen en el manual de usuario o en el producto:



¡Advertencia! Lea el manual de instrucciones para reducir el riesgo de lesiones personales.



Indica el riesgo de lesiones personales, muerte o daño de la herramienta en caso de no observar las instrucciones recogidas en este manual.



Siempre utilice protectores auditivos. La exposición al ruido puede causar pérdida de la audición.



Utilizar gafas de seguridad. Al trabajar con herramientas eléctricas, se pueden generar chispas, astillas y partículas de polvo que pueden causar la pérdida de la visión.



¡Utilice guantes de seguridad!



Control de velocidad variable.



El marcado CE (Conformidad Europea) es indicativo de que se cumple con las normativas de la UE. Con el marcado CE, el fabricante confirma que esta herramienta eléctrica cumple con las directivas europeas aplicables.



No deseche las herramientas eléctricas junto a los residuos domésticos.

2. Advertencias de seguridad específicas para pulidoras eléctricas

- Esta herramienta eléctrica se ha diseñado únicamente para su uso como pulidora. Lea las advertencias de seguridad, instrucciones, ilustraciones y especificaciones incluidas con esta herramienta eléctrica. El incumplimiento de las instrucciones que se enumeran a continuación puede dar lugar a descargar eléctricas, incendios y lesiones personales graves.
- No se recomienda realizar actividades de esmerilado, cepillado metálico o corte con esta herramienta eléctrica. El uso de la herramienta para llevar a cabo trabajos para los que no ha sido diseñada puede entrañar riesgos y dar lugar a lesiones personales.
- No utilice accesorios que no hayan sido diseñados y recomendados específicamente por el fabricante de la herramienta. El hecho de que un accesorio se pueda acoplar a su herramienta eléctrica no garantiza una operación segura.
- La velocidad nominal del accesorio debe ser al menos igual a la velocidad máxima indicada en la herramienta eléctrica. Si un accesorio funciona a una velocidad mayor a la nominal, puede romperse y proyectar trozos al aire.
- El diámetro exterior y el grosor de su accesorio no deben superar el valor límite de capacidad de la herramienta eléctrica. Los accesorios con un tamaño incorrecto no pueden ser protegidos ni controlados adecuadamente.

- El montaje de rosca de los accesorios debe coincidir con la rosca del eje de la pulidora. En el caso del montaje de accesorios por bridas, el agujero de la rueda del accesorio debe ajustarse al diámetro de posicionado de la brida. Los accesorios no compatibles con el herraje de montaje de la herramienta eléctrica funcionarán desequilibrados, vibrarán excesivamente e, incluso, podrían dar lugar a una pérdida de control.
 - No utilice accesorios dañados. Antes de cada uso, inspeccione detenidamente el accesorio en busca de grietas, arañazos o desgaste excesivo. Si la herramienta eléctrica llegara a caerse, inspecciónela para descartar cualquier daño e instale un accesorio sin daños si fuera necesario. Tras inspeccionar e instalar un accesorio, aléjese y aleje a los transeúntes del plano de rotación del accesorio y opere la herramienta eléctrica a velocidad máxima, sin carga, durante un minuto. Por lo general, los accesorios dañados se rompen durante este periodo de prueba.
 - Utilice equipos de protección personal. En función del tipo de trabajo, utilice protector facial o gafas de seguridad abiertas o con montura integral. Si procede, utilice una máscara antipolvo, protecciones para los oídos, guantes y delantal para detener los pequeños fragmentos abrasivos o piezas de trabajo. La protección ocular debe ser capaz de detener los restos proyectados provenientes de las diversas operaciones. La mascarilla antipolvo o el respirador debe ser capaz de filtrar las partículas generadas por la operación. La exposición prolongada a ruidos de alta intensidad puede causar pérdidas auditivas.
 - Mantenga a los transeúntes a una distancia segura del área de trabajo. Cualquiera que entre en el área de trabajo debe usar un equipo de protección individual. Los fragmentos de piezas de trabajo o de un accesorio roto pueden salir volando y provocar lesiones incluso fuera del área de trabajo.
 - Nunca apoye la herramienta hasta que el accesorio se haya detenido completamente. El accesorio giratorio podría engancharse en la superficie haciendo que la herramienta funcione incontroladamente.
 - No ponga en funcionamiento la herramienta eléctrica mientras la lleva consigo. El contacto accidental con el accesorio giratorio podría enganchar la ropa, tirando del accesorio hacia su cuerpo.
 - Limpie las rejillas de ventilación de la herramienta eléctrica con regularidad. El ventilador del motor arrastra el polvo al interior de la carcasa y la acumulación excesiva de metal en polvo puede entrañar un riesgo eléctrico.
 - No opere la herramienta eléctrica cerca de materiales inflamables. Las chispas generadas podrían encender estos materiales.
 - No utilice accesorios que requieran refrigerantes líquidos. El uso de agua o refrigerantes líquidos puede dar lugar a una electrocución.
- Atención:** La lijadora no ha sido pensada para lijar en húmedo.
- No sumerja la máquina en líquidos.
 - Asegúrese de que el papel de lija se haya instalado correctamente antes de encender la herramienta.
 - Manténgase alejado de las piezas móviles mientras trabaja. ¡Existe riesgo de lesiones!
 - No pule materiales que contengan asbesto.
 - Tenga en cuenta que se puede generar polvo venenoso; por ejemplo, al pulir pintura con plomo o al procesar algunos tipos de madera o metal. El polvo que se genera durante el funcionamiento puede ser perjudicial para su salud, además de ser inflamable y explosivo. Utilice gafas de seguridad, protección antipolvo y protección para los oídos.

3. Antes de usar

- Retire el material de embalaje y las piezas sueltas de la unidad.
- Compruebe los accesorios antes de su utilizar los mismos. Deben coincidir con la máquina y su finalidad de uso.
- Si la máquina es nueva, primero deberá cargar la batería.
- La batería se encuentra en el mango; pulse los clips de retención de la batería y retire la batería del mango.
- Una reducción importante en cuanto a la duración del funcionamiento por carga indica que la batería está agotada y debe reemplazarse.

¡Atención! Si la batería se almacena durante largos períodos, la capacidad de la misma se verá reducida.

Cargador de baterías

- El voltaje de alimentación debe coincidir con el que se indica en la placa de características del cargador rápido.
- Compruebe siempre el cargador de la batería, el cable y el enchufe antes de usarlo.
- Los daños solo pueden ser reparados por un profesional cualificado.
- Proteja el cargador de la batería contra la humedad y utilícelo solo en áreas secas.
- El cargador incluido es adecuado solo para cargar baterías.

4. Durante el uso

- Sujete la herramienta eléctrica por las superficies de agarre aisladas **(7)**, durante el funcionamiento, cuando la máquina pueda entrar en contacto con cables de alimentación ocultos, las partes de metal expuestas de la herramienta eléctricas conducirán electricidad, por lo que el operador podría recibir una descarga eléctrica.
- En caso de mal funcionamiento eléctrico o mecánico, apague la herramienta o desenchufe el cargador de la fuente de alimentación de inmediato.

5. Antes de usar por primera vez

Saque la herramienta y los accesorios del paquete. Compruebe que la herramienta no haya sufrido ningún daño durante el transporte. En caso de notar algún daño, no la utilice. Mantenga el material de embalaje fuera del alcance de los niños, de manera de evitar cualquier riesgo de asfixia.

6. Uso previsto

Esta herramienta eléctrica se debe utilizar solo como pulidora y lijadora, por lo que no es adecuada para corte, desbastado ni cepillado metálico. No utilice accesorios que el fabricante no haya proporcionado o recomendado de forma específica para esta herramienta eléctrica.

7. Utilización

7.1 Función de bloqueo del eje

Presione el bloqueo del eje **(1)** para evitar que gire el husillo al instalar o desinstalar accesorios

7.2 Velocidad de 2 marchas

La velocidad se puede ajustar con el botón de velocidad de 2 marchas **(3)** a una velocidad alta de 0 a 7800/min o a una velocidad más baja de 0 a 2600/min.

7.3 Botón de bloqueo

- a. Antes de usar la herramienta, pulse el botón de bloqueo **(5)** en el lateral con el símbolo para desbloquear el interruptor de ENCENDIDO/APAGADO **(8)** y, a continuación, pulse el interruptor de ENCENDIDO/APAGADO **(8)**.
- b. Al finalizar su uso, suelte el interruptor de ENCENDIDO/APAGADO y pulse el botón de bloqueo en el lateral con el símbolo para bloquear el interruptor de ENCENDIDO/APAGADO.

7.4 Interruptor de gatillo

- Utilice el interruptor de gatillo para encender la máquina y manténgalo pulsado para un funcionamiento ininterrumpido
- La velocidad de giro se puede cambiar variando la presión en el interruptor de gatillo. Cuanto más se presiona el gatillo, más rápida es la velocidad de giro.

- Para apagar la máquina, suelte el interruptor de gatillo

8. Accesorios

Utilice solo accesorios con una velocidad permitida que coincida al menos con la velocidad máxima sin carga de la herramienta.

9. Mantenimiento y limpieza

ADVERTENCIA: Antes de proceder a cualquier tarea de mantenimiento o limpieza del cargador, desconéctelo de la red eléctrica. Retire la batería antes de realizar cualquier tarea de mantenimiento o limpieza de la herramienta.

9.1 Mantenimiento

Ninguna parte interna de la herramienta requiere mantenimiento.

9.2 Limpieza

- Mantenga los dispositivos de seguridad, las aberturas de ventilación y la carcasa del motor en el mejor estado de limpieza posible, esto es, deben estar libres de sucio y polvo. Para ello, utilice aire comprimido a baja presión y un paño limpio.
- Le recomendamos limpiar su herramienta eléctrica inmediatamente después de cada uso.
- Limpie la herramienta eléctrica regularmente con un paño humedecido con agua jabonosa (utilice únicamente detergentes suaves).

No utilice disolventes ni productos de limpieza, ya que pueden atacar las partes de plástico del aparato. Asegúrese de que el agua no penetre en el interior de la herramienta.

10. Datos técnicos

Velocidad	0-2600/0-7800 min ⁻¹
Tamaño de la plataforma.	Ø 75mm
Rosca del eje de accionamiento.	M6
Peso.	0,67 kg
Nivel de presión sonora L _{pA}	80 dB(A)
Incertidumbre (K _{pA})	3 dB
Nivel de potencia acústica L _{WA}	91 dB(A)
Incertidumbre (K _{WA})	3 dB

Vibración transmitida al sistema mano-brazo

Empuñadura principal 4,700 m/s²

Incertidumbre K 1,5 m/s²

Empuñadura auxiliar 3,334 m/s²

Incertidumbre K 1,5 m/s²

10.1 Información sobre el ruido/ vibraciones

Valores de sonido medidos determinados según EN 60745.

Utilice protectores auditivos.

Valores totales de vibración (suma vectorial triaxial) determinados según EN 60745:

El nivel de emisión de vibraciones que se indica en esta ficha de información se ha medido de acuerdo con una prueba estandarizada proporcionada en EN 60745 y se puede utilizar para comparar las herramientas.

Se puede utilizar para realizar una evaluación preliminar de la exposición.

El nivel de emisión de vibraciones declarado representa los usos principales de la herramienta. Sin embargo, si la herramienta se utiliza para diferentes usos, con diferentes accesorios o con un mantenimiento deficiente, es posible que la emisión de vibraciones varíe. Esto puede incrementar de forma importante el nivel de exposición durante el período de trabajo total.

Una estimación del nivel de exposición a la vibración también debe tener en cuenta los momentos en que la herramienta está apagada o cuando está funcionando pero no se está utilizando. Esto puede reducir notablemente el nivel de exposición durante el período de trabajo total.

Se pueden adoptar medidas de seguridad adicionales para proteger al usuario de las vibraciones como: mantenimiento de la herramienta y los accesorios, mantener las manos calientes, organización de los métodos de trabajo.

Recomendaciones para reducir el riesgo de vibraciones:

- 1) Use guantes al utilizar la herramienta
- 2) Limitar el tiempo de funcionamiento y reducir el tiempo de activación.

11. Eliminación



No deseche las herramientas eléctricas junto a los residuos domésticos.

El embalaje en el que se envía esta herramienta reduce los daños debidos al transporte. El material de embalaje en cuestión es una materia prima que se puede reutilizar o reciclar. La herramienta eléctrica y sus accesorios están fabricados con diferentes materiales como metales y plástico. Lleve los componentes defectuosos a un punto de recogida de residuos especiales. Puede consultar con el vendedor o su ayuntamiento al respecto. Tanto el producto como el manual de usuario están sujetos a cambios. Los datos técnicos pueden cambiar sin previo aviso.

11.1 Baterías

Piense en el medioambiente al desechar las baterías. Póngase en contacto con las autoridades locales para saber dónde se encuentra el punto de recogida más cercano para este tipo de residuos.

No deseche las baterías junto a los residuos domésticos.

No elimine las baterías quemándolas, ya que esto entraña un riesgo de explosión.

12. Declaración CE de conformidad

Nosotros, **Batavia B.V.**, con domicilio social en **Weth. Wassebaliestraat 6d, NL-7951 SN Staphorst**, declaramos bajo nuestra propia responsabilidad que la **pulidora/lijadora inalámbrica, modelo BT-CP002, n.º de artículo 7064218**, cumple con los requisitos básicos recogidos en la Directiva **2014/30/EU** del Parlamento Europeo y del Consejo en materia de compatibilidad electromagnética (EMC), la Directiva **2006/42/CE** relativa a las máquinas y la Directiva **2011/65/EU** sobre restricciones a la utilización de determinadas sustancias peligrosas en aparatos eléctricos y electrónicos (también conocida como RoHS) y sus enmiendas. Para la evaluación del cumplimiento normativo se consultaron las siguientes normas armonizadas:

EN60745-1:2009/A11:2010

EN60745-2-3:2011/A13:2015

AfPS GS 2019:01 PAK

EK9-BE-91(V4):2020

EN55014-1:2017

EN55014-2:2015

Staphorst, 9 de marzo 2022

Meino Seinen, representante de Aseguramiento de la Calidad de Batavia B.V., Weth. Wassebaliestraat 6d, 7951 SN Staphorst, Países Bajos

Tanto el producto como el manual de usuario están sujetos a cambios. Los datos técnicos pueden cambiar sin previo aviso.

BATAVIA

2 YEAR WARRANTY

This product has got a 2 year warranty

Dear Client, if for any reason this product is not working, please ensure you contact our [Client Service Centre](#). Ensure you have your original receipt of purchase. This warranty covers all defects in workmanship or materials in this Batavia product for a two year period from the date of purchase. The warranty does not cover any malfunction, or defect resulting from misuse, neglect, alteration, or repair.

Dieses Produkt hat 2 Jahre Garantie

Sehr geehrter Kunde, unsere Produkte unterliegen einer strengen Qualitätskontrolle. Sollte dieses Gerät nicht einwandfrei sein, so wenden Sie sich bitte immer zuerst an unseren [Kunden-Service](#). Bitte bewahren Sie unbedingt den Kaufbeleg auf. Die Garantieleistung gilt nur für Material- oder Fabrikationsfehler. Ausgeschlossen sind Mängel die durch häufigen Gebrauch, missbräuchlicher und unsachgemäßer Behandlung oder Gewaltwirkung verursacht worden sind.

Ce produit a 2 ans de garantie

Cher client, Si pour une raison quelconque, ce produit ne fonctionne pas, veuillez contacter notre [Centre de service après-vente](#). Conservez le bon d'achat original. Cette garantie couvre tous les défauts de matériau et de main d'œuvre constatés sur ce produit Batavia pendant une période de deux ans à compter de la date d'achat. Les défauts de fonctionnement et autres résultant d'abus ou de mauvais emploi, de négligence, de modifications ou réparations non autorisées sont exclus de la garantie.

Dit product heeft 2 jaar garantie

Geachte klant, onze producten ondergaan een streng kwaliteitscontrole proces. Wanneer dit product niet correct functioneert, wend u zich alstublieft altijd eerst tot onze [klantenservice](#). Bewaar altijd uw aankoopbewijs. De garantieservice is alleen van toepassing op materiaal- of productiefouten. Uitgesloten zijn gebreken veroorzaakt door intensief gebruik, misbruik en incorrecte behandeling of extern geweld.

Questo prodotto è garantito per 2 anni

Gentile Cliente, se per una qualche ragione il prodotto non funziona, La invitiamo a mettersi in contatto con il nostro [Centro Assistenza Clienti](#). Si accerti di avere la ricevuta originale dell'acquisto. La garanzia copre tutti i difetti di fabbricazione o di materiale in questo prodotto Batavia per un periodo di 2 anni dalla data di acquisto. La garanzia non copre malfunzionamenti o difetti derivanti da uso inappropriato, improprio, da modifiche o riparazioni.

Este producto tiene dos años de garantía

Estimado cliente: si por cualquier razón este producto no funciona, póngase en contacto con nuestro [Centro de Atención al Cliente](#). Asegúrese de tener a mano la factura de compra original. Esta garantía cubre todos los defectos de mano de obra o materiales de este producto de Batavia por un periodo de dos años a partir de la fecha de compra. La garantía no cubre ningún mal funcionamiento o defectos resultantes del mal uso, negligencia, alteración o reparación.

Este produto tem uma garantia de 2 anos

Estimado Cliente, se, por qualquer motivo, este produto não estiver a funcionar devidamente, contacte o nosso [Centro de Apoio ao Cliente](#). Certifique-se de que possui a prova de compra original. Esta garantia cobre todos os defeitos de fabrico ou materiais do produto Batavia durante um período de dois anos, a contar da data de compra. A garantia não cobre quaisquer avarias ou defeitos resultantes de um uso indevido, negligência, modificações ou reparações.

Produkt posiada 2-letnią gwarancję.

Szanowny Kliencie! Jeśli z jakiegokolwiek powodu niniejszy produkt nie działa, prosimy skontaktować się z naszym [Centrum obsługi serwisowej](#). Upewnij się, że posiadasz oryginalny dowód zakupu. Niniejsza gwarancja obejmuje wszystkie wady produkcyjne i materiałowe w produktach Batavia przez okres dwóch lat od daty zakupu. Gwarancja nie obejmuje żadnych usterek lub uszkodzeń wynikających z nieprawidłowego użycia, zaniedbania, modyfikacji lub naprawy.

Deutschland – Kundenservice – Montag bis Freitag von 9 bis 17 Uhr

☎ 01805 937 832*

**Other European countries – Customer Services /
Autres pays d'Europe – Service clientèle /
Overige landen Europa – Klantenservice**

Monday till Friday from 8 am until 4 pm / Lundi jusqu'à Vendredi
de 9 – 17 heure / Maandag t/m vrijdag van 9 tot 17 uur

☎ 00800 664 774 00



*Nur €0,14 /Minute aus dem dt. Festnetz,
max. €0,42/Minute aus den Mobilfunknetzen

Model: BT-CP002
Item-No.: 7064218
www.bataviapower.com
info@batavia.eu