

BATAVIA

MAXXPACK 18 V

Universal cordless mixer

Universaler Akku Mixer

Malaxeur universel sans fil

Universele accu mixer

Miscelatore universale senza fili

Mezclador universal sin cable

Misturador sem fios universal

Uniwersalna mieszarka bezprzewodowa



Operating instructions

Originalbetriebsanleitung

Mode d'emploi

Gebruiksaanwijzing

Istruzioni di Funzionamento

Manual de usuario

Instruções de funcionamento

Instrukcja

Model: BT-CM001

Item-No.: 7063459

www.batavia.eu

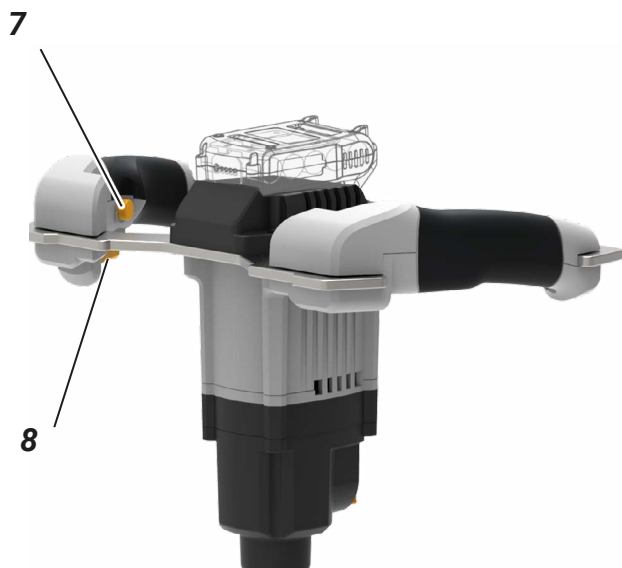
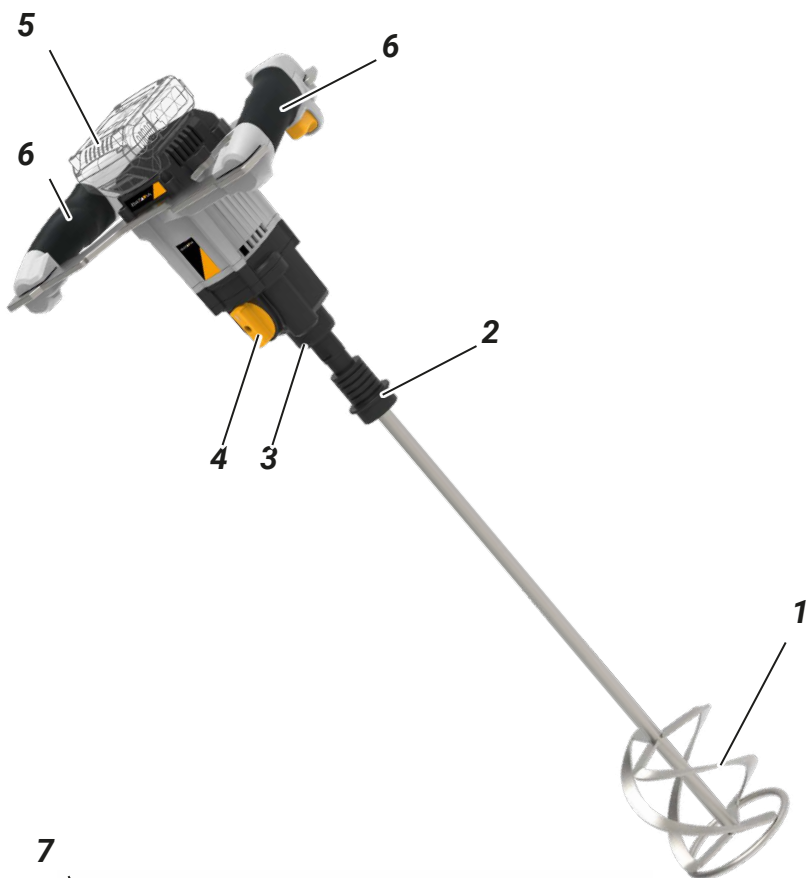

Overview

1. Agitator
2. Agitator quick coupler
3. Shaft
4. Gear selection turn knob
5. Battery **(not included in delivery)**
6. Handle
7. Safety button
8. On/Off switch

Übersicht

1. Rührkorb
2. Schnellverbinder für den Rührkorb
3. Welle
4. Drehknopf zur Gangwahl
5. Akku **(nicht im Lieferumfang)**
6. Handgriff
7. Sicherungsknopf
8. Ein/Aus Schalter

Aperçu

1. Palette d'agitation
2. Coupleur rapide d'agitateur
3. Arbre
4. Bouton de sélection de vitesse
5. Batterie **(non incluse dans la livraison)**
6. Poignée
7. Bouton de sécurité
8. Interrupteur Marche/Arrêt

Overzicht

1. Mengstaaf
2. Snelkoppeling mengstaaf
3. As
4. Versnellingskeuzeschakelaar
5. Accu **(niet meegeleverd)**
6. Handvat
7. Veiligheidsknop
8. Aan/Uit schakelaar

Panoramica

1. Agitatore
2. Attacco rapido dell'agitatore
3. Albero
4. Manopola di selezione delle marce
5. Batteria **(non inclusa)**
6. Impugnatura
7. Pulsante di sicurezza
8. Interruttore accensione/spengimento

Resumen

1. Varilla mezcladora
2. Acoplador rápido de la varilla
3. Eje
4. Selector de velocidad
5. Batería **(no incluida en el paquete)**
6. Empuñadura
7. Botón de seguridad
8. Interruptor de encendido/apagado

Visão geral

1. Agitador
2. Acoplador rápido do agitador
3. Eixo
4. Botão rotativo de seleção de marcha
5. Bateria **(não incluída na embalagem)**
6. Manípulo
7. Botão de segurança
8. Interruptor de ligar/desligar

Przegląd

1. Mieszadło
2. Szybkozłączka mieszadła
3. Wał
4. Pokrętło wyboru biegu
5. Akumulator **(nie jest dostarczany z urządzeniem)**
6. Uchwyt
7. Przycisk bezpieczeństwa
8. Włącznik/wyłącznik

Contents

1. Explanation of the symbols	6
2. Additional safety warnings for cordless mixers	6
3. Before first use	7
4. Contents of packing	7
5. Intended use	7
6. Operation	7
7. Gear selection	7
8. Inserting the agitator	7
9. Cleaning and maintenance	7
10. Technical data	8
11. Disposal	8
12. EC-Declaration of conformity	8

Inhaltsverzeichnis

1. Erläuterung der Symbole	9
2. Zusätzliche Sicherheitshinweise für Akku Mixer	9
3. Vor der ersten Benutzung	10
4. Verpackungsinhalt	10
5. Bestimmungsgemäße Verwendung .	10
6. Betrieb	10
7. Gangwahl	10
8. Einsetzen des Rührkorbes	10
9. Reinigung und Wartung	10
10. Technische Daten	11
11. Entsorgung	11
12. EG-Konformitätserklärung	11

Table des matières

1. Explication des symboles	12
2. Mises en garde de sécurité malaxeur sans fil	12
3. Avant la première utilisation	13
4. Contenus de l'emballage	13
5. Usage prévu	13
6. Utilisation	13
7. Sélection du vitesse	13
8. Insertion de la pale	13
9. Nettoyage et maintenance	13
10. Fiche technique	14
11. Élimination et recyclage	14
12. CE-Déclaration de conformité.	14

Inhoudsopgave

1. Uitleg van de symbolen	15
2. Aanvullende veiligheidsvoorschriften voor accu mixer	15
3. Voor het eerste gebruik	16
4. Inhoud verpakking	16
5. Beoogd gebruik	16
6. Gebruik	16
7. Snelheidsregelaar	16
8. Roerwerk plaatsen	16
9. Reiniging en onderhoud	16
10. Technische gegevens	17
11. Afvalverwerking en hergebruik	17
12. EG-Conformiteitsverklaring	17

Contenuto

1. Spiegazione dei simboli	18
2. Avvertenze di sicurezza supplementari per i miscelatori senza fili	18
3. Operazioni preliminari al primo uso del prodotto	19
4. Contenuto della confezione	19
5. Destinazione d'uso	19
6. Uso	19
7. Selezione delle marce	19
8. Inserimento dell'agitatore	19
9. Pulizia e manutenzione	19
10. Dati tecnici	20
11. Smaltimento	20
12. Dichiarazione di conformità CE	20

Índice

1. Explicación de los símbolos	21
2. Advertencias de seguridad adicionales para mezcladores sin cable	21
3. Antes de usar por primera vez	22
4. Contenido del paquete	22
5. Uso previsto	22
6. Utilización	22
7. Selección de la velocidad	22
8. Inserción de la varilla mezcladora	22
9. Limpieza y mantenimiento	22
10. Datos técnicos	23
11. Eliminación	23
12. Declaración CE de conformidad	23

Índice

1. Explicação dos símbolos	24
2. Avisos de segurança adicionais para misturadores sem fios	24
3. Antes da primeira utilização	25
4. Conteúdo da embalagem	25
5. Utilização prevista	25
6. Operação	25
7. Seleção de engrenagens.	25
8. Introduzir o agitador	25
9. Limpeza e manutenção	25
10. Dados técnicos	26
11. Eliminação	26
12. Declaração de conformidade CE	26

Spis treści

1. objaśnienie symboli	27
2. Dodatkowe ostrzeżenia dotyczące bezpiecznej obsługi mieszarek akumulatorowych	27
3. Przed pierwszym użyciem	28
4. Zawartość opakowania	28
5. Przeznaczenie	28
6. Obsługa	28
7. Wybór biegu	28
8. Montaż mieszadła	28
9. Czyszczenie i konserwacja	28
10. Dane techniczne	29
11. Utylizacja	29
12. Deklaracja zgodności z wymogami UE	29

Dear customer

Please familiarize yourself with the proper usage of the device by reading and following each chapter of this manual, in the order presented. Keep these operating instructions for further reference.

Please read the enclosed “General safety instructions for power tools” and all additional safety instructions in this operating instructions!

This manual contains important information on operating and handling the device. Keep these operating instructions for further reference. Please pass it on along with the unit if it is handed over to a third party.

Battery and charger not included!

The battery available separately under art. No: 7062517 (2Ah) or 7062518 (4Ah).

The charger available separately under art. No: 7062519.

These items are available online and in participating stores.

1. Explanation of the symbols

The following symbols are used in the user manual or on the product:



WARNING! To reduce the risk of injury, the user must read the instruction manual.



Denotes risk of personal injury, loss of life or damage to the tool in case of non-observance of the instructions in this manual.



Always wear hearing protection. The effects of noise can cause hearing loss.



Wear safety glasses. When working with electric power tools, sparks, splinters, chips and dust particles may be generated and these can cause loss of sight.



Wear a dust mask.



Wear safety gloves.



Variable speed control.

CE CE stands for “Conformité Européenne”, which means “In accordance with EU Regulations”. With the CE marking, the manufacturer confirms that this Electric tool complies with the applicable European directives.



Do not dispose of electric power tools with domestic refuse.

2. Additional safety warnings for cordless mixers

- Keep your hands away from rotating parts of the machine.
- Avoid physical contact to grounded surfaces such as pipes, heating elements, electric cookers, refrigerators, etc.
- Do not force the unit. You work better and safer within the stated power range. Use the right tool for the job.
- When not using a stand to operate the electric mixer, make sure you have a firm foothold when operating the mixer and always hold the unit with both hands. Keep the electric mixer away from your body.
- Make sure that the tool is inserted firmly and that no adjusting tools or keys stick in the unit before switching on the mixer.
- Please wear convenient work clothes. Loose clothing, gloves or jewellery such as bangles or rings may be caught by the moving parts of the unit. Wear non-slip footwear. Tie up long hair.
- To avoid injuries please wear safety goggles.
- Store the unit out of the reach of children in a dry, high located or lockable place.
- Do not use the unit when it does not work properly or it was damaged when falling down. Do not open the unit and do not try to repair it yourself. Please feel free to contact a professional or our customer service. Periodically check all nuts, bolts and other fixings and tighten where necessary.

3. Before first use

Remove the machine and the accessories from the packaging. Check the machine for transport damage and do not use the machine in case of damages. Keep the packing materials away from children, risk of suffocation!

4. Contents of packing

1× Cordless mixer

1× Quick coupler

2× Flange spanners

1× Universal mixing paddle

1× Operating instructions

5. Intended use

The mixer has been designed for private use only. It has not been designed for operation in industry. With the supplied mixing paddle the electric mixer is suitable for mixing low-viscosity emulsions and viscous materials, for example: paints, lacquer, adhesives, mortar, etc.

6. Operation

- a. Firmly hold the electric mixer with both hands.
- b. Press safety button (7) and the ON/OFF switch (8) with one hand. When the device is operating there is no need to hold down the safety switch.

Note: If the on / off switch is pressed lightly, the mixer will run at the lowest speed. If the on / off switch is pressed firmly, the mixer will run at the highest speed.

- c. To switch off the device, release the ON/OFF switch (8).

7. Gear selection

The mixer is equipped with an electronic speed regulator and with a 2-gear drive. Use the gear selection switch (4) to select one of the two available gear speeds. The mixer must have come to a complete standstill before the gears are changed.

8. Inserting the agitator

Always remove the battery before inserting or exchanging the agitator. The mixer is equipped with a M 14 collet.

- a. Screw the quick coupler (2) onto the shaft (3) by turning counter clockwise.
- b. Fix it by using the 2 supplied open-end spanners. Turn the spanners to each other so that the quick coupler is firmly fixed in the tool carrier. To remove the quick coupler, put the wrench back in and pull them away from each other.
- c. Draw back the locking sleeve on the quick coupler to insert the agitator (1). Push forward the locking sleeve to lock the agitator in place.

9. Cleaning and maintenance

WARNING: Remove the battery before carrying out any maintenance/cleaning of the tool.

9.1 Cleaning

- Use only a moist cloth to clean the unit. Do not use aggressive chemicals which may dissolve plastic parts, or abrasives. Always keep the ventilation slots clean and free from obstructions.
- Keep safety devices, ventilation openings and the motor housing as free as possible from dirt and dust. Rub the electric power tool with a clean cloth or blow over it with low pressure compressed air.
- We recommend that you clean your electric power tool immediately after each use.
- Clean the electric power tool regularly with a damp cloth and somewhat soft soap.

9.2 Maintenance

There are no inner parts of the tool which need maintenance.

10. Technical data

Rated voltage	18 V DC
Agitator diameter	120 mm
Agitator length	590 mm
No load speed 1st gear	420 min ⁻¹
No load speed 2nd gear	710 min ⁻¹
Weight with agitator without battery	4.22 kg
Weight without agitator & battery	3.02 kg
Sound pressure level L _{pA}	77.8 dB (A)
Uncertainty K _{pA}	3 dB
Sound power level L _{WA}	88.8 dB (A)
Uncertainty K _{WA}	3 dB
Hand-arm-vibration	0.9 m/s ²
Uncertainty K	1.5 m/s ²

11. Disposal



Do not dispose of electric power tools with domestic refuse.

The electric power tool is shipped in packaging to reduce transport damage. This packaging is a raw material and as such can either be reused or can be fed back into the raw material cycle. The electric power tool and its accessories are made from various materials such as metals and plastics. Take defective components to a special refuse collection point. Ask about these at your specialist shop or local council. The product and the user manual may be subject to changes. Technical data may be changed without prior notice.

11.1 Batteries

Think of the environment when disposing of batteries. Contact your local authorities to find out where your nearest disposal area is. Do not dispose of batteries with domestic refuse. Do not dispose of by burning, risk of explosion.

12. EC-Declaration of conformity

We, the **Batavia B.V., Weth. Wassebaliestraat 6d, NL-7951 SN Staphorst**, declare by our own responsibility that the product **Universal cordless mixer, Model BT-CM001, Artikel Nr. 7063459** is according to the basic requirements, which are defined in the European Directives Electromagnetic Compatibility **2014/30/EU (EMC), 2006/42/EC (Machinery), 2011/65/EU (RoHS)** and their amendments. For the evaluation of conformity, the following harmonized standards were consulted:

EN62841-1:2015
EN62841-2-10:2017
EN55014-1:2017
EN55014-2:2015
AfPS GS 2019:01 PAK

Staphorst, 17 May 2021

Meino Seinen, QA Representative
Batavia B.V., Weth. Wassebaliestraat 6d,
7951 SN Staphorst, Netherlands

The product and the user manual may be subject to changes. Technical data may be changed without prior notice.

Sehr geehrte Damen und Herren

Bitte machen Sie sich in der Reihenfolge der Kapitel mit dem Gerät vertraut und bewahren Sie diese Bedienungsanleitung für spätere Zwecke gut auf.

Lesen Sie bitte die beigefügten **“Allgemeine Sicherheitshinweise für Elektrowerkzeuge”** und alle weiteren **Sicherheitshinweise in dieser Betriebsanleitung!**

Diese Bedienungsanleitung enthält wichtige Hinweise zur Inbetriebnahme und Handhabung. Legen Sie die Anleitung dem Produkt bei, wenn Sie es an Dritte weitergeben.

Akku und Ladegerät sind nicht im Lieferumfang enthalten!

Der Akku ist separat erhältlich unter der Artikel-Nr.: 7062517 (2Ah) oder 7062518 (4Ah).

Das Ladegerät ist separat erhältlich unter der Artikel-Nr.: 7062519.

Diese Produkte sind online und in teilnehmenden Geschäften verfügbar.

1. Erläuterung der Symbole

Folgende Symbole werden im Benutzerhandbuch oder auf dem Produkt verwendet:



WARNUNG! Zur Verringerung des Verletzungsrisikos Bedienungsanleitung lesen.



Allgemeines Warnzeichen – Seien Sie aufmerksam und beachten Sie allgemeine Gefahren.



Tragen Sie immer einen Gehörschutz. Die Einwirkung von Lärm kann Hörverlust bewirken.



Tragen Sie eine Schutzbrille. Während der Arbeit entstehende Funken oder aus dem Elektrowerkzeug heraustretende Splitter, Späne und Stäube können Sichtverlust bewirken.



Tragen Sie eine Staubschutzmaske.



Tragen Sie Schutzhandschuhe.



Die Drehzahl der Maschine kann elektronisch eingestellt werden.

CE steht für „Conformité Européenne“, dies bedeutet, Übereinstimmung mit EU Richtlinien“. Mit der CE Kennzeichnung bestätigt der Hersteller, dass dieses Elektrowerkzeug den geltenden europäischen Richtlinien entspricht.



Nicht in den Hausmüll entsorgen!

2. Zusätzliche Sicherheitshinweise für Akku Mixer

- Halten Sie niemals Ihre Hände in das rotierende Werkzeug.
- Vermeiden Sie Körperkontakt mit geerdeten Oberflächen wie Rohren, Heizkörpern, Herden, Kühlschränken, etc.
- Überlasten Sie das Gerät nicht. Es arbeitet besser und sicherer in dem vorgesehenen Leistungsbereich. Verwenden Sie ein für die Aufgabe geeignetes Werkzeug.
- Vergewissern Sie sich, dass das Werkzeug fest eingespannt ist und dass keine Einstellwerkzeuge oder Schlüssel in der Maschine stecken, bevor Sie das Rührwerk einschalten.
- Vergewissern Sie sich, dass das Werkzeug fest eingespannt ist und dass keine Einstellwerkzeuge oder Schlüssel in der Maschine stecken, bevor Sie das Rührwerk einschalten.
- Tragen Sie geeignete Arbeitskleidung. Weite Kleidung, Handschuhe oder Schmuck wie Armreifen oder Ringe können von den sich bewegenden Teilen des Gerätes erfasst werden. Tragen Sie rutschfestes Schuhwerk. Binden Sie langes Haar zusammen.
- Um Verletzungen vorzubeugen tragen Sie eine Schutzbrille.
- Lagern Sie das Gerät außerhalb der Reichweite von Kindern an einem trockenen, hoch gelegenen oder verschleißbaren Ort.
- Verwenden Sie das Gerät nicht, wenn es nicht korrekt arbeitet oder durch Herunterfallen beschädigt wurde. Öffnen Sie das Gerät nicht und unternehmen Sie keine eigenen Reparaturversuche. Wen-

den Sie sich an einen Fachmann oder unsere Kundenbetreuung.

- Überprüfen Sie in regelmäßigen Abständen sämtliche Schrauben, Muttern und anderen Befestigungselemente auf festen Sitz und ziehen Sie sie bei Bedarf an.

3. Vor der ersten Benutzung

Nehmen Sie die Maschine und das Zubehör aus der Verpackung. Überprüfen Sie die Maschine auf Transportschäden und verwenden Sie diese nicht, wenn sie beschädigt ist. Halten Sie Verpackungsmaterialien von Kindern fern. Es besteht Erstickungsgefahr!

4. Verpackungsinhalt

- 1× Akku Mixer
- 1× Schnellverbinder
- 2× Flanschschlüssel
- 1× Universeller Rührstab
- 1× Betriebsanleitung

5. Bestimmungsgemäße Verwendung

Der Rührer ist für den privaten Einsatz konzipiert. Es ist nicht für den gewerblichen Einsatz in Industrie und Handwerk konzipiert worden. Es ist mit dem mitgelieferten Rührkorb geeignet zum Rühren von dünnflüssigen und flüssigen Materialien mit niedriger Viskosität wie z.B. Farben, Lacke, Kleber, leichte Putze, Harze etc.

6. Betrieb

- a. Halten Sie den Rührer mit beiden Händen fest.
- b. Drücken Sie mit der einen Hand den Sicherungsknopf **(7)** und dann den EIN/AUS-Schalter **(8)**. Bei eingeschaltetem Gerät muss der Sicherungsknopf nicht weiter gedrückt gehalten werden.

Hinweis: Mit dem EIN/AUS-Schalter wird außerdem die Drehzahl abgeglichen. Je weiter der Schalter gedrückt wird, umso höher ist die Drehzahl.

- c. Zum Ausschalten der Maschine lassen Sie den EIN/AUS-Schalter **(8)** los.

7. Gangwahl

Der Rührer ist mit einem 2-Gang Getriebe ausgestattet. Mit dem Drehschalter **(4)** kann zwischen den beiden Getriebestufen umgeschaltet werden. Vor Betätigung des Drehschalters muss die Maschine vollkommen zum Stillstand gekommen sein.

8. Einsetzen des Rührkorbes

Nehmen Sie vor jedem Werkzeugwechsel den Akku aus dem Rührer. Der Rührer ist mit einer M 14 Werkzeugaufnahme ausgestattet.

- a. Schrauben Sie den Schnellverbinder **(2)** im Uhrzeigersinn in die Welle **(3)**.
- b. Fixieren Sie den Schnellverbinder mithilfe der beiliegenden Maulschlüssel. Ziehen Sie die Maulschlüssel gegeneinander (kontern), damit der Rührer fest in der Werkzeugaufnahme fixiert wird. Zum Lösen des Schnellverbinders setzen Sie die Maulschlüssel wieder an und ziehen Sie diese voneinander weg.
- c. Ziehen Sie den Verriegelungsring am Schnellverbinder zurück und setzen Sie den Rührkorb **(1)** in den Schnellverbinder ein. Lassen Sie den Verriegelungsring wieder nach vorn gleiten um den Rührkorb zu verriegeln.

9. Reinigung und Wartung

WARNUNG: Entnehmen Sie den Akku, bevor Sie Reinigungs- oder Reinigungsarbeiten an dem Gerät durchführen.

9.1 Reinigung

- Reinigen Sie die Welle mit warmem Wasser und etwas Spülmittel und lassen Sie sie im ausgefahrenen Zustand vollständig trocknen. Ölen Sie die Welle nach dem Trocknen leicht ein.
- Reinigen Sie ihr Gerät gegebenenfalls mit einem feuchten Tuch. Benutzen Sie keine chemischen Reinigungsmittel, die aggressive Substanzen enthalten, da diese das Plastikgehäuse angreifen können. Achten Sie darauf, dass die Lüftungsschlitze immer sauber und offen bleiben.
- Halten Sie Schutzvorrichtungen, Lüftungsöffnungen und Motorenhäuser so staub- und schmutzfrei wie möglich.

Reiben Sie das Elektrowerkzeug mit einem sauberen Tuch ab oder blasen Sie es mit Druckluft bei niedrigem Druck aus.

- Wir empfehlen, dass Sie das Elektrowerkzeug direkt nach jeder Benutzung reinigen.
- Reinigen Sie das Elektrowerkzeug regelmäßig mit einem feuchten Tuch und etwas Schmierseife.

9.2 Wartung

Im Geräteinneren befinden sich keine weiteren zu wartenden Teile.

10. Technische Daten

Nennspannung	18 V DC
Durchmesser des Rührkorbes	120 mm
Länge des Rührkorbes	590 mm
Leerlaufgeschwindigkeit 1. Gang	420 min ⁻¹
Leerlaufgeschwindigkeit 2. Gang	710 min ⁻¹
Gewicht mit Rührkorb ohne Akku	4,22 kg
Gewicht ohne Rührkorb ohne Akku	3,02 kg
Schalldruckpegel L _{pA}	77,8 dB (A)
Unsicherheit K _{pA}	3 dB
Schalleistungspegel L _{WA}	88,8 dB (A)
Unsicherheit K _{WA}	3 dB
Hand-Arm-Vibration	0,9 m/s ²
Unsicherheit K	1,5 m/s ²

11. Entsorgung



Entsorgen Sie Elektrowerkzeuge nicht über den Hausmüll.

Das Elektrowerkzeug befindet sich in einer Verpackung, um Transportschäden zu verhindern. Diese Verpackung ist Rohstoff und ist somit wieder verwendbar oder kann dem Rohstoffkreislauf zurückgeführt werden. Das Elektrowerkzeug und dessen Zubehör bestehen aus verschiedenen Materialien, wie z.B. Metall und Kunststoffe. Führen Sie defekte Bauteile der Sondermüllentsorgung zu. Fragen Sie im Fachgeschäft oder in der Gemeindeverwaltung nach! Das Produkt und das Benutzerhandbuch können geändert werden. Die technischen Daten können ohne Vorankündigung geändert werden.

11.1 Batterien

Denken Sie bei der Entsorgung von Batterien an den Umweltschutz. Wenden Sie sich zwecks einer umweltfreundlichen Entsorgung an die lokalen Behörden.

12. EG-Konformitätserklärung

Wir, die **Batavia B.V., Weth. Wassebaliestraat 6d, NL-7951 SN Staphorst**, erklären in alleiniger Verantwortung, dass das Produkt **Universaler Akku Mixer, Typ BT-CM001, Artikel Nr. 7063459** den wesentlichen Schutzanforderungen genügt, die in den Europäischen Richtlinien **2014/30/EU** Elektromagnetische Verträglichkeit (EMV), **2006/42/EC** (Maschinen), **2011/65/EU** (RoHS) und deren Änderungen festgelegt sind. Für die Konformitätsbewertung wurden folgende harmonisierte Normen herangezogen:

EN62841-1:2015

EN62841-2:10:2017

EN55014-1:2017

EN55014-2:2015

AfPS GS 2019:01 PAK

Staphorst, den 17. Mai 2021

Meino Seinen, Qualitätsbeauftragter
Batavia B.V., Weth. Wassebaliestraat 6d,
NL-7951 SN Staphorst, Niederlande

Das Produkt und das Benutzerhandbuch können geändert werden. Die technischen Daten können ohne Vorankündigung geändert werden.

Cher client

Les manuels d'utilisation contiennent des consignes importantes pour la manipulation de votre nouveau produit. Ils vous permettent d'utiliser toutes les fonctions, d'éviter des erreurs de compréhension et de prévenir les dommages.

Veillez lire le ci-joint « Consignes générales de sécurité pour appareils électriques » ainsi que toutes les consignes de sécurité supplémentaires contenues dans ce mode d'emploi !

Veillez prendre le temps de lire tranquillement ce manuel d'utilisation et conservez-le jalousement pour une consultation ultérieure.

Batterie et chargeur non inclus!

La batterie disponible séparément sous art. No: 7062517 (2Ah) ou 7062518 (4Ah).

Le chargeur disponible séparément sous art. No: 7062519.

Ces articles sont disponibles en ligne et dans les magasins participants.

1. Explication des symboles

Les symboles suivants sont utilisés dans le manuel d'utilisation ou apposés sur le produit :



AVERTISSEMENT! pour réduire les risques de blessures, veuillez lire le mode d'emploi.



Indique un risque de blessures, un danger mortel ou un risqué d'endommagement de l'outil en cas du non-respect des consignes de ce mode d'emploi.



Portez en permanence une protection auditive. L'exposition au bruit peut provoquer des pertes d'audition.



Portez des lunettes de protection. Les étincelles provoquées par le travail ou les éclats, les copeaux et les poussières provenant de l'appareil électrique peuvent entraîner la perte de la vue.



Portez un masque antipoussière.



Portez des gants de protection.



Le nombre de rotations de la machine peut être réglé électroniquement.



CE est l'abréviation de "Conformité Européenne", ce qui signifie "conforme aux directives de l'Union Européenne". Le fabricant confirme par le marquage CE que cet appareil électrique correspond aux directives européennes en vigueur.



Ne jetez pas les équipements électriques avec les ordures ménagères.

2. Mises en garde de sécurité malaxeur sans fil

- Tenez les mains à l'écart des pièces en rotation de la machine.
- Évitez le contact physique avec les surfaces mises à la terre, telles que conduites, éléments chauffants, cuisinières, réfrigérateurs, etc.
- Ne forcez pas l'appareil. Il fonctionne de manière plus efficace et plus sûre dans la plage de travail pour laquelle il a été conçu. Utilisez l'outil de mélange (pale) adapté à votre travail.
- Veillez à ce que l'outil de mélange soit solidement inséré et que toute clé ou outil de réglage ait été retiré avant de mettre le malaxeur en marche.
- Veillez à ce que l'outil de mélange soit solidement inséré et que toute clé ou outil de réglage ait été retiré avant de mettre le malaxeur en marche.
- Portez des vêtements de travail adaptés. Des vêtements amples, des gants ou des bijoux, tels que bracelets ou bagues, peuvent être happés par les pièces en rotation de l'appareil. Portez des chaussures antidérapantes. Nouez les cheveux longs.
- Pour éviter toute blessure, portez des lunettes de sécurité.
- Rangez l'appareil hors de portée des enfants, dans un endroit sec et situé en hauteur ou pouvant être fermé à clé.
- N'utilisez pas l'appareil s'il ne fonctionne pas correctement ou s'il a été

endommagé à la suite d'une chute.

N'ouvrez pas l'appareil et n'essayez pas de le réparer par vous-même. Adressez-vous à un professionnel ou à notre service à la clientèle.

- Vérifiez régulièrement tous les écrous, boulons et autres fixations et resserrez-les le cas échéant.

3. Avant la première utilisation

Retirez l'appareil et les accessoires de l'emballage. Vérifiez si l'appareil a subi des dommages durant le transport et ne l'utilisez pas dans ce cas. Conservez les matériaux d'emballage hors de la portée des enfants, risque d'étouffement !

4. Contenus de l'emballage

1x Malaxeur sans fil

1x Raccord rapide

2x Clé pour bride

1x Palette de mélange universelle

1x Mode d'emploi

5. Usage prévu

Le malaxeur est réservé à un usage privé. Il n'a pas été conçu pour une utilisation professionnelle. Le malaxeur doté de sa pale (fournie) permet de mélanger des matériaux très fluides ainsi que des matériaux fluides de faible viscosité, par exemple : peinture, vernis, colles, enduits légers, résine, etc.

6. Utilisation

- Tenez fermement le malaxeur des deux mains.
- D'une main, appuyez sur le bouton de sécurité (7) puis sur le bouton marche/arrêt (8). Une fois l'appareil en fonctionnement, il n'est plus nécessaire de maintenir enfoncé le bouton de sécurité.

Remarque: si vous appuyez légèrement sur le commutateur marche / arrêt, le mélangeur fonctionnera à la vitesse la plus basse. Si vous appuyez fermement sur le bouton marche / arrêt, le mélangeur fonctionnera à la vitesse la plus élevée.

- Pour éteindre l'appareil, relâchez le bouton marche/arrêt (8).

7. Sélection du vitesse

Le malaxeur est équipé d'une boîte à 2 vitesses. Sélectionnez l'une des deux vitesses disponibles à l'aide du sélecteur de vitesse (4). La machine doit être complètement à l'arrêt avant de changer de vitesse.

8. Insertion de la pale

Retirez toujours la batterie avant d'insérer ou de changer la pale. Le malaxeur est équipé d'un mandrin M 14.

- Vissez le raccord rapide (2) sur l'arbre (3) en le faisant tourner dans le sens des aiguilles d'une montre.
- Fixez le raccord rapide en place à l'aide des clés plates fournies. Tournez les clés l'une à l'inverse de l'autre de sorte que le raccord rapide soit solidement fixé sur le mandrin. Pour desserrer le raccord rapide, replacez les clés et écartez-les l'une de l'autre.
- Retrouvez le manchon de blocage du raccord rapide pour y insérer la pale (1). Laissez le manchon de blocage revenir en place pour bloquer la pale.

9. Nettoyage et maintenance

ATTENTION : Sortez la batterie avant d'entreprendre un travail de nettoyage ou d'entretien.

9.1 Nettoyage

- Nettoyez l'appareil uniquement avec un chiffon humide. N'utilisez pas des produits chimiques agressifs ou des produits abrasifs, car ils pourraient dissoudre les pièces en plastique. Gardez toujours les fentes de ventilation propres et exemptes d'obstructions.
- Les équipements de protection, les fentes de ventilation et le carter du moteur doivent rester aussi propres que possible, sans poussière ni salissures. Nettoyez l'appareil électrique avec un chiffon propre ou en soufflant de l'air comprimé à faible pression.
- Nous conseillons de nettoyer l'appareil électrique immédiatement après chaque utilisation.

- Nettoyez régulièrement l'appareil électrique avec un chiffon humide et un peu de savon noir.

9.2 Maintenance

Il n'y a aucune autre pièce nécessitant un entretien à l'intérieur de l'appareil.

10. Fiche technique

Tension nominale	18 V DC
Diamètre du palette d'agitation . . .	120 mm
Longueur du palette d'agitation . . .	590 mm
Vitesse à vide 1er vitesse.	420 min ⁻¹
Vitesse à vide 2ème vitesse	710 min ⁻¹
Poids du produit avec palette sans batterie	4,22 kg
Poids du produit sans palette sans batterie	3,02 kg
Niveau de pression acoustique L_{pA}	77,8 dB (A)
Incertitude K_{pA}	3 dB
Niveau de puissance acoustique L_{WA}	88,8 dB (A)
Incertitude K_{WA}	3 dB
Niveau des vibrations	0,9 m/s ²
Incertitude K	1,5 m/s ²

11. Élimination et recyclage



N'éliminez pas les appareils électriques via les ordures ménagères.

L'appareil électrique se trouve dans un emballage afin d'éviter tout dommage pendant le transport. Cet emballage est une matière première et peut donc être réutilisé ultérieurement ou être réintroduit dans le circuit des matières premières.

L'appareil électrique et ses accessoires sont composés de plusieurs matériaux, par exemple des métaux et des matières plastiques. Éliminez les composants défectueux via les systèmes d'élimination des déchets spéciaux. Renseignez-vous dans un magasin spécialisé ou auprès de l'administration de votre commune!

Le produit et le manuel utilisateur peuvent être modifiés. Les caractéristiques techniques peuvent être modifiées sans préavis.

11.1 Batteries

Lors de l'élimination des batteries, pensez à la protection de l'environnement. Pour une élimination écologique, adressez-vous aux autorités locales.

12. CE-Déclaration de conformité

Nous, **Batavia B.V., Weth. Wassebaliestraat 6d, NL-7951 SN Staphorst**, déclarons sous notre seule responsabilité que le produit **Malaxeur universel sans fil, Modèle BT-CM001, Artikel Nr. 7063459** satisfait les principales exigences de protection définies dans les directives européennes compatibilité électromagnétique (CEM) **2014/30/EU, 2006/42/CE** (machines), **2011/65/EU** ainsi que les modifications y apportées. Pour évaluer la conformité nous avons eu recours aux normes harmonisées ci-dessous:

EN62841-1:2015

EN62841-2-10:2017

EN55014-1:2017

EN55014-2:2015

AfPS GS 2019:01 PAK

Staphorst, le 17 Mai 2021

Meino Seinen, Responsable de qualité
Batavia B.V., Weth. Wassebaliestraat 6d,
7951 SN Staphorst, Pays-Bas

Le produit et le manuel utilisateur peuvent être modifiés. Les caractéristiques techniques peuvent être modifiées sans préavis.

Geachte klant

Gebruikershandleidingen verstrekken nuttige tips m.b.t. gebruik van uw nieuwe apparaat. Ze helpen u alle functies te gebruiken, misverstanden te voorkomen en beschadiging te vermijden. Neem de tijd deze handleiding zorgvuldig te lezen en bewaar het als naslagwerk.

Lees alstublieft alle veiligheidsinstructies!

Deze handleiding bevat belangrijke informatie over het bedienen en hanteren van het apparaat. Bewaar deze gebruiksaanwijzing voor verdere verwijzing. Gelieve het samen met het toestel door te geven als deze aan derden wordt overhandigd.

1. Uitleg van de symbolen

De volgende symbolen worden gebruikt in de gebruikershandleiding of op het product:



WAARSCHUWING! Lees de gebruiksaanwijzing om het risico op letsel te verminderen.



Gevaar voor lichamelijk letsel of materiële schade wanneer de instructies in deze handleiding niet worden opgevolgd.



Draag altijd gehoorbescherming. Blootstelling aan lawaai kan leiden tot gehoorbeschadiging.



Draag een veiligheidsbril. Vonken die tijdens het werk ontstaan, of van de machine afkomstige splinters, spaanders en stof kunnen leiden tot oogbeschadiging.



Draag een stofmasker.



Draag werkhandschoenen.



Variabele toerentalregeling.



CE staat voor: „Conformité Européenne“. Dit betekent: „Voldoet aan EU-richtlijnen“. Met de CE-markering bevestigt de fabrikant dat deze machine voldoet aan de geldende Europese richtlijnen.



De machine mag niet worden afgevoerd met het huishoudelijk afval.

2. Aanvullende veiligheidsvoorschriften voor accu mixer

- Houd nooit uw handen in het draaiend gereedschap
- Vermijd fysiek contact met geaarde oppervlakten zoals pijpen, verwarmingselementen, elektrische kookplaten, koekasten enzovoort.
- Forceer het apparaat niet. Je werkt beter en veiliger binnen het aangegeven vermogensbereik. Gebruik het juiste gereedschap voor de klus.
- Als u geen standaard gebruikt voor om de elektrische mixer te bedienen, zorg er dan voor dat u stevig staat wanneer u de mixer bedient en houd het apparaat altijd met beide handen vast. Houd de elektrische mixer uit de buurt van uw lichaam.
- Zorg ervoor dat het gereedschap stevig is geplaatst en dat er geen afstelgereedschap of sleutels in het apparaat steken voordat u het mengpaneel inschakelt.
- Draag geschikte werkkleding. Losse kleding, handschoenen of sieraden zoals armbanden of ringen kunnen worden vastgehouden door de bewegende delen van de mixer. Draag anti-slip handschoenen en bind lange haren vast.
- Draag een veiligheidsbril om verwondingen te voorkomen.
- Bewaar de unit buiten het bereik van kinderen op een droge, hoog gelegen of afsluitbare plaats.
- Gebruik het apparaat niet als het niet goed werkt of als het apparaat is gevallen. Open het apparaat niet en probeer het niet zelf te repareren. Neem gerust contact op met een professional of onze klantenservice.
- Controleer regelmatig alle moeren, bouten en andere bevestigingen en draai ze aan waar nodig.

3. Voor het eerste gebruik

Haal de machine en de accessoires uit de verpakking. Controleer de machine op transportschade en gebruik de machine niet in geval van schade. Houd het verpakkingsmateriaal uit de buurt van kinderen, risico op verstikking!

4. Inhoud verpakking

- 1× Accu mixer
- 1× Snelkoppeling
- 2× Flenssleutel
- 1× Universele mengstaaf
- 1× Gebruiksaanwijzing

5. Beoogd gebruik

De mixer is uitsluitend ontworpen voor privé gebruik. De Mixer is niet ontworpen voor industrieel gebruik. Met de meegeleverde mengpeddel is de accu mixer geschikt voor het mengen van materialen met een lage viscositeit en materialen zoals bijvoorbeeld verf, lak, mortel enz.

6. Gebruik

- a. Houd de accu mixer stevig vast met beide handen.
- b. Druk met één hand op de veiligheidsknop **(7)** van de AAN / UIT-schakelaar **(8)**. Wanneer de mixer in gebruik is, hoeft u de veiligheidsschakelaar niet ingedrukt te houden.

Opmerking: Als de aan/uit schakelaar licht wordt ingedrukt, draait de mixer op de laagste snelheid. Als de aan/uit schakelaar stevig wordt ingedrukt, draait de mixer op de hoogste snelheid.

- c. Laat de AAN / UIT-schakelaar **(8)** los om de mixer uit te schakelen.

7. Snelheidsregelaar

De mixer is uitgerust met een elektronische snelheidsregelaar en met 2 mechanische versnellingen. Gebruik de versnellingskeuzeschakelaar **(4)** om een van de twee beschikbare versnellingen te selecteren. De machine moet volledig tot stilstand zijn gekomen voordat de mixer in een andere versnelling gezet kan worden.

8. Roerwerk plaatsen

Verwijder altijd de accu voordat u het roerwerk plaatst of verwisselt. De mixer is uitgerust met een M14 Spantang

- a. Schroef de snelkoppeling **(2)** op de as **(3)** door tegen de klok in te draaien.
- b. Bevestig met behulp van de 2 meegeleverde steeksleutels. Draai de sleutels op elkaar zodat de snelkoppeling stevig in de gereedschapsdrager is bevestigd.
- c. Trek de borghuls op de snelkoppeling terug om vervolgens het roerwerk **(1)** in te brengen. Druk vervolgens op de borghuls om het roerwerk op zijn plaats te vergrendelen.

9. Reiniging en onderhoud

WAARSCHUWING: Verwijder de accu voordat u reinigings- of onderhoudswerkzaamheden uitvoert.

9.1 Reiniging

- Gebruik alleen een vochtige doek om de machine schoon te maken. Gebruik geen agressieve chemicaliën die plastic onderdelen of schuurmiddelen kunnen oplossen. Houd de ventilatiesleuven altijd schoon en vrij van abstracties.
- Houd veiligheidsvoorzieningen, ventilatieopeningen en de behuizing van de motor zo goed mogelijk vrij van stof en vuil. Veeg de machine af met een schone doek of blaas hem uit met perslucht onder lage druk.
- Wij bevelen aan om de machine direct na ieder gebruik te reinigen.
- Reinig de machine regelmatig met een vochtige doek en een beetje zachte zeep. Gebruik geen reinigings- of oplosmiddelen; die kunnen de kunststof delen van de machine aantasten. Let erop dat er geen water in het binnenste van de machine kan komen.

9.2 Onderhoud

In het binnenwerk van de machine bevinden zich geen te onderhouden onderdelen.

10. Technische gegevens

Nominale spanning	18 V DC
Diameter mengstaaf	120 mm
Lengte mengstaaf	590 mm
Onbelast toerental 1e verzet	420 min ⁻¹
Onbelast toerental 2e verzet	710 min ⁻¹
Productgewicht met mengstaaf zonder accu	4,22 kg
Productgewicht zonder mengstaaf zonder accu	3,02 kg
Geluidsdrukniveau L_{pA}	77,8 dB (A)
Onzekerheid K_{pA}	3 dB
Geluidsvermogeniveau L_{WA}	88,8 dB (A)
Onzekerheid K_{WA}	3 dB
Hand Arm Vibratie	0,9 m/s ²
Onzekerheid K	1,5 m/s ²

11. Afvalverwerking en hergebruik



De machine mag niet worden afgevoerd met het huishoudelijk afval.

De machine bevindt zich in een verpakking om transportschade te vermijden. Deze verpakking is grondstof en is dus herbruikbaar of kan weer in de grondstoffenkringloop teruggevoerd worden. De machine en zijn accessoires bestaan uit verschillende materialen, zoals bijv. metaal en kunststoffen. Voer defecte onderdelen af als gevaarlijke stoffen. Vraag bij de vakhandel of op het gemeentehuis om meer informatie! Het product en de gebruiksaanwijzing kunnen wijzigen. De technische gegevens kunnen zonder voorafgaande aankondiging worden gewijzigd.

11.1 Batterijen

Denk bij het afvoeren van batterijen aan de bescherming van het milieu. Neem voor milieuvriendelijke afvoer contact op met de lokale overheid.

12. EG-Conformiteitsverklaring

Hiermee verklaren wij, **Batavia B.V., Wethouder Wassebaliestraat 6d, NL-7951 SN Staphorst**, dat het apparaat **Universele accu mixer, Model BT-CM001, Artikel Nr. 7063459** op grond van zijn ontwerp en bouwwijze en in de door ons in omloop gebrachte uitvoering voldoet aan de desbetreffend van toepassing zijnde fundamentele veiligheids- en gezondheidsvereisten van de EG-richtlijnen: **2014/30/EU** (Elektromagnetische compatibiliteit), **2006/42/EG** (Machines), **2014/35/EC**, **2011/65/EU**. Voor de evaluatie van de conformiteit zijn de volgende geharmoniseerde normen toegepast:

EN62841-1:2015
EN62841-2-10:2017
EN55014-1:2017
EN55014-2:2015
AfPS GS 2019:01 PAK

Staphorst, 17 mei 2021

Technische documentatie bewaard door:

Meino Seinen, Batavia B.V.,
 Weth.Wassebaliestraat 6d,
 7951 SN Staphorst, Nederland

Het product en de gebruiksaanwijzing kunnen wijzigen. De technische gegevens kunnen zonder voorafgaande aankondiging worden gewijzigd.

Gentile cliente,

Leggendo accuratamente tutti i capitoli del presente manuale nell'ordine presentato, potrà acquisire dimestichezza con il corretto uso del dispositivo. La invitiamo a conservare queste istruzioni di utilizzo per successive consultazioni.

Leggere le "Istruzioni di sicurezza generali per utensili elettrici" incluse e tutte le istruzioni di sicurezza aggiuntive nel presente manuale.

Il presente manuale contiene informazioni importanti sull'utilizzo e la gestione del dispositivo. La invitiamo a conservare queste istruzioni di utilizzo per successive consultazioni. In caso di trasferimento dell'unità a terzi, dovrà essere ceduto anche il manuale.

Batteria e caricabatterie non inclusi.

La batteria è venduta separatamente con il n. articolo: 7062517 (2 Ah) o 7062518 (4 Ah). Il caricabatterie è venduto separatamente con il n. articolo: 7062519.

Questi articoli sono disponibili online e nei negozi associati.

1. Spiegazione dei simboli

I seguenti simboli sono utilizzati nel manuale di istruzioni e sul prodotto:



AVVISO! Per ridurre il rischio di lesioni, l'utente deve leggere le istruzioni del presente manuale.



Indica rischio di lesioni personali, morte o danni all'apparecchio in caso di mancato rispetto delle istruzioni contenute nel presente manuale.



Indossare sempre un dispositivo di protezione acustica. Gli effetti del rumore possono causare la perdita dell'udito.



Indossare occhiali di sicurezza. Quando si lavora con utensili elettrici, possono essere generati scintille, schegge, trucioli e particelle di polvere che possono causare la perdita della vista.



Indossare una maschera antipolvere.



Indossare guanti di sicurezza.



Controllo di velocità variabile.



CE è l'abbreviazione di Conformità Europea e ha il significato di "Ai sensi dei regolamenti dell'Unione Europea". Attraverso la marcatura CE, il produttore attesta che il presente utensile elettrico è conforme alle direttive europee vigenti.



Non smaltire gli utensili elettrici con i normali rifiuti domestici.

2. Avvertenze di sicurezza supplementari per i miscelatori senza fili

- Tenere le mani lontane dalle parti rotanti della macchina.
- Evitare il contatto fisico con superfici messe a terra, come tubi, elementi di riscaldamento, cucine elettriche, frigoriferi, ecc.
- Non sforzare l'unità. Si lavora meglio e in modo più sicuro rimanendo all'interno della gamma di potenza dichiarata. Utilizzare l'utensile più adatto in base al lavoro da svolgere.
- Quando non si utilizza un supporto con il miscelatore elettrico, assicurarsi di avere un punto d'appoggio stabile quando si aziona il miscelatore e tenere sempre l'unità con entrambe le mani. Tenere il miscelatore elettrico lontano dal corpo.
- Assicurarsi che l'utensile sia inserito saldamente e che nessun utensile di regolazione o chiave rimanga nell'unità prima di accendere il miscelatore.
- Indossare abiti da lavoro adeguati. Indumenti larghi, guanti o gioielli, come ad esempio braccialetti o anelli, possono rimanere impigliati nelle parti in movimento dell'unità. Indossare scarpe antiscivolo. Raccogliere i capelli lunghi.
- Per evitare lesioni, indossare occhiali di sicurezza.

- Conservare l'unità fuori dalla portata dei bambini, in un luogo asciutto e in una posizione rialzata o con serratura.
- Non utilizzare l'unità se non funziona correttamente o se è stata danneggiata in seguito ad una caduta. Non aprire l'unità e non provare a ripararla per conto proprio. Non esitare a contattare un tecnico professionista o il nostro servizio assistenza. Ispezionare periodicamente tutti i dadi, i bulloni e gli altri elementi di fissaggio e stringerli, se necessario.

3. Operazioni preliminari al primo uso del prodotto

Rimuovere il dispositivo e gli accessori dalla confezione. Controllare la presenza di eventuali danni al dispositivo durante il trasporto e non usarlo se è danneggiato. Tenere i materiali di imballaggio del prodotto lontano dalla portata dei bambini, perché possono essere causa di soffocamento.

4. Contenuto della confezione

- 1 miscelatore senza fili
- 1 attacco rapido
- 2 chiavi per dadi a flangia
- 1 pala di miscelazione universale
- 1 istruzioni per l'uso

5. Destinazione d'uso

Il miscelatore è stato progettato unicamente per un uso privato. Non è stato pensato per un uso industriale. Con la pala di miscelazione fornita in dotazione, il miscelatore elettrico è adatto a miscelare emulsioni e materiali viscosi a bassa viscosità, come ad esempio vernici, lacche, adesivi, malte, ecc.

6. Uso

- Afferrare saldamente il miscelatore elettrico con entrambe le mani.
- Premere con una mano il pulsante di sicurezza (7) e l'interruttore di accensione/spengimento (8). Quando il dispositivo è in funzione, non occorre tenere premuto l'interruttore di sicurezza.

Nota: Se l'interruttore di accensione/spengimento viene premuto leggermente, il misce-

latore funzionerà alla velocità minima. Se l'interruttore di accensione/spengimento viene premuto con decisione, il miscelatore funzionerà alla massima velocità.

- Per spegnere il dispositivo, rilasciare l'interruttore di accensione/spengimento (8).

7. Selezione delle marce

Il miscelatore è dotato di un regolatore di velocità elettronico e di una trasmissione a 2 marce. Usare l'interruttore di selezione delle marce (4) per selezionare una delle due velocità di marcia disponibili. Assicurarsi che il miscelatore si sia arrestato completamente prima di cambiare marcia.

8. Inserimento dell'agitatore

Rimuovere sempre la batteria prima di inserire o sostituire l'agitatore. Il miscelatore è dotato di una pinza M 14.

- Avvitare l'attacco rapido (2) sull'albero (3) ruotandolo in senso antiorario.
- Fissarlo utilizzando le 2 chiavi aperte fornite in dotazione. Ruotare le chiavi l'una verso l'altra in modo che l'attacco rapido venga fissato saldamente sul portautensili. Per rimuovere l'attacco rapido, riposizionare le chiavi e allontanarle l'una dall'altra.
- Tirare indietro la ghiera di bloccaggio dell'attacco rapido per inserire l'agitatore (1). Spingere in avanti la ghiera di bloccaggio per bloccare l'agitatore in posizione.

9. Pulizia e manutenzione

AVVERTENZA: Rimuovere la batteria prima di procedere a operazioni di pulizia/manutenzione dell'utensile.

9.1 Pulizia

- Utilizzare solamente un panno umido per pulire l'unità. Non utilizzare sostanze chimiche aggressive, che potrebbero decomporre le parti in plastica, o abrasive. Pulire sempre le aperture di ventilazione e tenerle libere da eventuali ostruzioni.
- Tenere i dispositivi di sicurezza, aperture di ventilazione e la carcassa del motore il più possibile liberi da sporco e

polvere. Strofinare l'utensile elettrico con un panno pulito o soffiare su di esso con aria compressa a bassa pressione.

- Si consiglia di pulire l'utensile elettrico immediatamente dopo l'uso.
- Pulire l'utensile elettrico regolarmente con un panno umido e un sapone delicato.

9.2 Manutenzione

Non sono presenti parti interne dell'utensile che richiedono manutenzione.

10. Dati tecnici

Tensione nominale	18 V CC
Diametro dell'agitatore	120 mm
Lunghezza dell'agitatore	590 mm
Velocità a vuoto 1a marcia	420 min ⁻¹
Velocità a vuoto 2a marcia	710 min ⁻¹
Peso con agitatore senza batteria.	4,22 kg
Peso senza agitatore e batteria	3,02 kg
Livello di pressione sonora L _{PA}	77,8 dB(A)
Incertezza K _{PA}	3 dB
Livello di potenza sonora L _{WA}	88,8 dB(A)
Incertezza K _{WA}	3 dB
Vibrazione mano - braccio	0,9 m/s ²
Incertezza K	1,5 m/s ²

11. Smaltimento



Non smaltire gli utensili elettrici con i normali rifiuti domestici.

■ L'utensile elettrico viene spedito in una confezione per ridurre i danni dovuti al trasporto. Questo imballaggio è una materia prima e come tale può o essere riutilizzata o può essere reimpressa nel ciclo delle materie prime. L'utensile elettrico e i relativi accessori sono realizzati in vari materiali come metalli e plastiche. Portare i componenti difettosi a un punto di raccolta dei rifiuti. Chiedete informazioni su questi punti di raccolta al vostro negozio specializzato o Comune. Il prodotto e il manuale utente possono essere soggetti a modifiche. I dati tecnici possono essere modificati senza preavviso.

11.1 Batterie

Smaltire le batterie rispettando le norme di protezione ambientale. Contattare le auto-

rità locali per sapere dove si trova il centro di smaltimento batterie più vicino.

Non smaltire le batterie con i rifiuti domestici.

Non smaltire le batterie bruciandole, altrimenti potrebbero esplodere.

12. Dichiarazione di conformità CE

Noi sottoscritti **Batavia B.V., Weth. Wassebaliestraat 6d, NL-7951 SN Staphorst** dichiara, sotto la sua piena responsabilità, che il **miscelatore universale senza fili, modello BT-CM001, numero articolo 7063459** soddisfa i requisiti essenziali definiti nella Direttiva Europea sulla Compatibilità Elettromagnetica **2014/30/UE (CEM)**, la **Direttiva 2006/42/CE (Direttiva Macchine)**, la **Direttiva 2011/65/UE (RoHS)** e relativi emendamenti. Per la valutazione di conformità, sono stati consultati i seguenti standard armonizzati europei:

EN62841-1:2015

EN62841-2-10:2017

EN55014-1:2017

EN55014-2:2015

AfPS GS 2019:01 PAK

Staphorst, 17 maggio 2021

Meinou Seinen, Rappresentante QA
Batavia B.V., Weth. Wassebaliestraat 6d,
7951 SN Staphorst, Paesi Bassi

Il prodotto e il manuale utente possono essere soggetti a modifiche. I dati tecnici possono essere modificati senza preavviso.

Estimado cliente:

Familiarícese con el uso adecuado del aparato leyendo todos los capítulos de este manual en el orden en el que se presentan. Conserve estas instrucciones para poder consultarlas con posterioridad.

¡Lea el documento «Instrucciones generales de seguridad en materia de herramientas eléctricas» adjunto y todas las instrucciones de seguridad adicionales en estas instrucciones de uso!

Esta manual contiene información importante acerca de cómo operar y manipular el aparato. Conserve estas instrucciones para poder consultarlas con posterioridad. Si le cede el aparato a un tercero, entréguele también este manual.

¡La batería y el cargador no se incluyen!

La batería se vende por separado. N.º de artículo de la batería: 7062517 (2 Ah) o 7062518 (4 Ah).

El cargador se vende por separado. N.º de artículo de la batería: 7062519.

Estos artículos están disponibles en línea y en las tiendas autorizadas.

1. Explicación de los símbolos

Los símbolos siguientes aparecen en el manual de usuario o en el producto:



¡ADVERTENCIA! Lea el manual de instrucciones para reducir el riesgo de lesiones personales.



Indica el riesgo de lesiones personales, muerte o daño de la herramienta en caso de no observar las instrucciones recogidas en este manual.



Siempre utilice protectores auditivos. La exposición al ruido puede causar pérdida de la audición.



Utilice gafas de seguridad. Al trabajar con herramientas eléctricas, se pueden generar chispas, astillas y partículas de polvo que pueden causar la pérdida de la visión.



Utilice una mascarilla antipolvo.



¡Utilice guantes de seguridad!



Control de velocidad variable.



El marcado CE (siglas de Conformidad Europea) es indicativo de que se cumple con las normativas de la UE. Con el marcado CE, el fabricante confirma que esta herramienta eléctrica cumple con las directivas europeas aplicables.



No deseche las herramientas eléctricas junto a los residuos domésticos.

2. Advertencias de seguridad adicionales para mezcladores sin cable

- Mantenga sus manos alejadas de las piezas giratorias de la máquina.
- Evite cualquier contacto físico con las superficies puesta a masa como tuberías, elementos calefactores, cocinas eléctricas, refrigeradores, etc.
- No fuerce la unidad. Se trabaja mejor cuando no se excede el intervalo de potencia indicado. Use las herramientas adecuadas para cada trabajo.
- En caso de no utilizar un soporte para el mezclador eléctrico, asegúrese de disponer de un punto de apoyo firme mientras lo utiliza y sujételo con ambas manos en todo momento. Mantenga alejado el mezclador eléctrico de su cuerpo.
- Antes de encender el mezclador, asegúrese de que la varilla esté insertada firmemente y que ninguna herramienta ni llave de ajuste esté introducida en la unidad.
- Utilice la indumentaria de trabajo adecuada. Las piezas en movimiento de la unidad podrían engancharse a la ropa demasiado holgada, guantes o joyas (p. ej., pulseras y anillos). Utilice calzado antideslizante. El cabello largo debe estar recogido.
- Para evitar lesiones, utilice gafas de seguridad.

- Guarde la unidad fuera del alcance de los niños en un lugar seco, elevado y cerrado.
- No utilice la unidad si no funciona debidamente o si ha sufrido algún daño debido a una caída. No abra la unidad ni trate de repararla por su cuenta. No dude en ponerse en contacto con un técnico cualificado o con nuestro Servicio de Atención al Cliente. Revise periódicamente todas las tuercas, pernos y otras sujeciones, apretando cuando sea necesario.

3. Antes de usar por primera vez

Saque la herramienta y los accesorios del paquete. Compruebe que la herramienta no haya sufrido ningún daño durante el transporte. En caso de notar algún daño, no la utilice. Mantenga el material de embalaje fuera del alcance de los niños, de manera de evitar cualquier riesgo de asfixia.

4. Contenido del paquete

- 1 mezclador sin cable
- 1 acoplador rápido
- 2 llaves de brida
- 1 varilla mezcladora universal
- 1 manual de instrucciones

5. Uso previsto

El mezclador ha sido diseñado exclusivamente para uso particular. No ha sido diseñado para trabajos de grado industrial. Con la varilla mezcladora suministrada, el mezclador eléctrico es adecuado para mezclar emulsiones de baja viscosidad y materiales viscosos, por ejemplo, pinturas, lacas, adhesivos, morteros, etc.

6. Utilización

- a. Sujete firmemente el mezclador eléctrico con ambas manos.
- b. Pulse el botón de seguridad (7) y el botón de encendido (8) con una mano. Una vez en marcha el aparato, no es necesario mantener pulsado el interruptor de seguridad.

Nota: Pulse ligeramente el interruptor de encendido/apagado para operar el mezclador a la velocidad más baja. Pulse firmemente el interruptor de encendido/apagado

para operar el mezclador a la velocidad más alta.

- c. Para apagar el dispositivo, suelte el interruptor de encendido/apagado (8).

7. Selección de la velocidad

El mezclador está equipado con un regulador electrónico de la velocidad y una transmisión de 2 velocidades. Utilice el selector de velocidad (4) para seleccionar una de las dos velocidades disponibles. El mezclador debe haberse detenido completamente antes de cambiar de velocidad.

8. Inserción de la varilla mezcladora

Siempre retire la batería antes de insertar o cambiar la varilla. El mezclador está equipado con una tuerca de sujeción M 14.

- a. Atornille el acoplador rápido (2) en el eje (3) girándolo en sentido antihorario.
- b. Asegúrelo usando las dos llaves fijas suministradas. Gire las llaves la una hacia la otra para fijar firmemente el acoplador rápido al portaherramientas. Para extraer el acoplador rápido, vuelva a colocar las llaves y gírelas en sentidos opuestos.
- c. Retire la manga de bloqueo en el acoplador rápido para insertar la varilla mezcladora (1). Empuje hacia delante la manga de bloqueo para fijar la varilla mezcladora en posición.

9. Limpieza y mantenimiento

ADVERTENCIA: Retire la batería antes de realizar cualquier tarea de mantenimiento o limpieza de la herramienta.

9.1 Limpieza

- Utilice únicamente un paño húmedo para limpiar la unidad. No utilice abrasivos ni productos químicos agresivos que puedan disolver las piezas de plástico. Mantenga las ranuras de ventilación limpias y libres de obstrucciones en todo momento.
- Mantenga los dispositivos de seguridad, las aberturas de ventilación y la carcasa del motor en el mejor estado de limpieza posible, esto es, deben estar libres de sucio y polvo. Para ello,

utilice aire comprimido a baja presión y un paño limpio.

- Le recomendamos limpiar su herramienta eléctrica inmediatamente después de cada uso.
- Limpie la herramienta eléctrica regularmente con un paño humedecido con agua jabonosa (utilice únicamente detergentes suaves).

9.2 Mantenimiento

Ninguna parte interna de la herramienta requiere mantenimiento.

10. Datos técnicos

Tensión nominal	18 V CC
Diámetro de la varilla mezcladora. . .	120 mm
Longitud de la varilla mezcladora . . .	590 mm
Velocidad sin carga de la primera marcha	420 min ⁻¹
Velocidad sin carga de la segunda marcha	710 min ⁻¹
Peso con varilla y sin batería.	4,22 kg
Peso sin varilla ni batería	3,02 kg
Nivel de presión sonora (L_{pA})	77,8 dB(A)
Incertidumbre (K_{pA})	3 dB
Nivel de potencia acústica (L_{WA})	88,8 dB(A)
Incertidumbre (K_{WA})	3 dB
Vibración transmitida al sistema mano-brazo	0,9 m/s ²
Incertidumbre K	1,5 m/s ²

11. Eliminación



No deseche las herramientas eléctricas junto a los residuos domésticos.

El embalaje en el que se envía esta herramienta reduce los daños debidos al transporte. El material de embalaje en cuestión es una materia prima que se puede reutilizar o reciclar. La herramienta eléctrica y sus accesorios están fabricados con diferentes materiales como metales y plástico. Lleve los componentes defectuosos a un punto de recogida de residuos especiales. Puede consultar con el vendedor o su ayuntamiento al respecto. Tanto el producto como el manual de usuario están sujetos a cambios. Los datos técnicos pueden cambiar sin previo aviso.

11.1 Baterías

Piense en el medioambiente al desechar las baterías. Póngase en contacto con las autoridades locales para saber dónde se encuentra el punto de recogida más cercano para este tipo de residuos.

No deseche las baterías junto a los residuos domésticos.

No elimine las baterías quemándolas, ya que esto entraña un riesgo de explosión.

12. Declaración CE de conformidad

Nosotros, **Batavia B.V., con domicilio social en Weth. Wassebaliestraat 6d, NL-7951 SN Staphorst**, declaramos bajo nuestra propia responsabilidad que el **mezclador universal sin cable, modelo BT-CM001, n.º de artículo 7063459**, cumple con los requisitos básicos recogidos en la Directiva **2014/30/EU** del Parlamento Europeo y del Consejo en materia de compatibilidad electromagnética (EMC), la Directiva **2006/42/CE** relativa a las máquinas y la Directiva **2011/65/EU** sobre restricciones a la utilización de determinadas sustancias peligrosas en aparatos eléctricos y electrónicos (también conocida como RoHS) y sus enmiendas. Para la evaluación del cumplimiento normativo se consultaron las siguientes normas armonizadas:

EN62841-1:2015

EN62841-2:10:2017

EN55014-1:2017

EN55014-2:2015

AfPS GS 2019:01 PAK

Staphorst, 17 de mayo de 2021

Meino Seinen, representante de Aseguramiento de la Calidad de Batavia B.V., Weth. Wassebaliestraat 6d, 7951 SN Staphorst, Países Bajos

Tanto el producto como el manual de usuario están sujetos a cambios. Los datos técnicos pueden cambiar sin previo aviso.

Estimado cliente,

Familiarize-se com a utilização adequada do dispositivo através da leitura e cumprimento de cada capítulo deste manual, pela ordem apresentada. Guarde estas instruções de utilização para consulta futura.

Leia as "Instruções gerais de segurança para ferramentas elétricas" e todas as instruções de segurança adicionais neste manual!

Este manual contém informações importantes sobre a utilização e manuseamento do dispositivo. Guarde estas instruções de utilização para consulta futura. Entregue-as juntamente com a unidade caso empreste o equipamento a terceiros.

Bateria e carregador não incluídos!

Bateria disponível separadamente art.º n.º: 7062517 (2 Ah) ou 7062518 (4 Ah).

Carregador disponível separadamente art.º n.º: 7062519.

Estes itens estão disponíveis para venda online e nas lojas de revenda.

1. Explicação dos símbolos

O seguintes símbolos são utilizados no manual do utilizador ou no produto:



AVISO! Para reduzir o risco de lesões, o utilizador deve ler o manual de instruções.



Indica risco de lesões corporais, morte ou danos ao equipamento no caso de não observância das instruções neste manual.



Utilizar sempre proteção auditiva. Os efeitos do ruído podem causar perda de audição.



Utilize óculos de proteção. Sempre que se trabalha com ferramentas elétricas, é possível a ocorrência de faíscas, lascas, farpas e partículas de pó, que podem causar perda de visão.



Utilize uma máscara antipó.



Utilize luvas de proteção.



Controlo de velocidade variável.

CE "CE" significa "Conformidade Europeia", o que indica "em conformidade com a regulamentação da UE". Com a marcação CE, o fabricante confirma que esta ferramenta elétrica cumpre com as diretivas europeias aplicáveis.



Não elimine as ferramentas elétricas juntamente com os resíduos domésticos.

2. Avisos de segurança adicionais para misturadores sem fios

- Mantenha as suas mãos afastadas das peças rotativas da máquina.
- Evite o contacto físico com superfícies ligadas à terra tais como tubos, elementos de aquecimento, fogões elétricos, frigoríficos, etc.
- Não force a unidade. Trabalhará melhor e com mais segurança dentro da gama de potência declarada. Utilize a ferramenta certa para o trabalho.
- Quando não utilizar um suporte para operar o misturador elétrico, certifique-se de que tem uma base firme ao operá-lo e segure sempre a unidade com ambas as mãos. Mantenha o misturador elétrico afastado do seu corpo.
- Certifique-se de que a ferramenta está introduzida firmemente e de que nenhuma ferramenta ou chave de ajuste se encontra na unidade antes de ligar o misturador.
- Use vestuário de trabalho cómodo. Vestuário largo, luvas ou joias tais como pulseiras ou anéis podem ser apanhados pelas peças móveis da unidade. Use calçado antiderrapante. Prenda o cabelo comprido.
- Para evitar ferimentos, use óculos de proteção.
- Guarde a unidade fora do alcance das crianças num local seco, alto ou fechado à chave.
- Não utilize a unidade se esta não funcionar corretamente ou tiver sofrido danos após uma queda. Não abra a unidade e não tente repará-la sem auxí-

lio. Não hesite em contactar um profissional ou o nosso serviço de apoio ao cliente. Verifique periodicamente todas as porcas, parafusos e outros acessórios e aperte-os sempre que necessário.

3. Antes da primeira utilização

Retire a máquina e os acessórios da embalagem. Verifique se a máquina apresenta danos causados pelo transporte e, se assim for, não a utilize. Mantenha os materiais de embalagem longe do alcance das crianças - risco de asfixia!

4. Conteúdo da embalagem

- 1x Misturador universal sem fios
- 1x Acoplador rápido
- 2x Chaves de flange
- 1x Pá de mistura universal
- 1x Instruções de funcionamento

5. Utilização prevista

O misturador foi concebido apenas para uma utilização privada. Não foi concebido para funcionar no setor comercial. Com a pá misturadora fornecida, o misturador elétrico é adequado para misturar emulsões de baixa viscosidade e materiais viscosos como, por exemplo, tintas, vernizes, adesivos, argamassa, etc.

6. Operação

- a. Segure firmemente o misturador elétrico com ambas as mãos.
- b. Prima o botão de segurança (7) e o interruptor de LIGAR/DESLIGAR (8) com uma mão. Quando o dispositivo está a funcionar, não há necessidade de manter premido o interruptor de segurança.

Nota: Se o interruptor de ligar/desligar for premido ligeiramente, o misturador funcionará à velocidade mais baixa. Se o interruptor de ligar/desligar for premido firmemente, o misturador funcionará à velocidade mais alta.

- c. Para desligar o dispositivo, solte o interruptor de LIGAR/DESLIGAR (8).

7. Seleção de engrenagens

O misturador está equipado com um regulador eletrónico de velocidade e com uma unidade de 2 velocidades. Utilize o interruptor de seleção de engrenagens (4) para seleccionar uma das duas velocidades de marcha disponíveis. O misturador deve alcançar uma paragem total antes de as engrenagens serem mudadas.

8. Introduzir o agitador

Remova sempre a bateria antes de introduzir ou substituir o agitador. O misturador está equipado com uma pinça M 14.

- a. Aparafuse o acoplador rápido (2) no eixo (3) rodando para a esquerda.
- b. Ajuste-o utilizando as 2 chaves de boca aberta fornecidas. Volte as chaves uma para a outra de modo a que o acoplador rápido seja firmemente fixado no porta-ferramentas. Para remover o acoplador rápido, volte a utilizar a chave inglesa e afaste-os um do outro.
- c. Retire a manga de bloqueio no acoplador rápido para introduzir o agitador (1). Empurre a manga de bloqueio para a frente para bloquear o agitador na posição pretendida.

9. Limpeza e manutenção

AVISO: Retire a bateria antes de realizar qualquer manutenção/limpeza da ferramenta.

9.1 Limpeza

- Utilize apenas um pano húmido para limpar a unidade. Não utilize químicos agressivos que possam dissolver peças de plástico, ou abrasivos. Mantenha sempre as ranhuras de ventilação limpas e sem obstruções.
- Mantenha os dispositivos de segurança, os orifícios de ventilação e a caixa do motor o mais limpos possível (de sujidade e pó). Limpe a ferramenta elétrica com um pano limpo ou sobre-a com um equipamento de ar comprimido de baixa pressão.
- Recomendamos a limpeza da sua ferramenta elétrica imediatamente após cada utilização.

- Limpe a ferramenta elétrica regularmente com um pano húmido e algum sabão suave.

9.2 Manutenção

Não existem quaisquer peças internas que necessitem de manutenção.

10. Dados técnicos

Tensão nominal	18 V CC
Diâmetro do agitador	120 mm
Comprimento do agitador	590 mm
Velocidade sem carga	
1.ª velocidade	420 min ⁻¹
Velocidade sem carga	
2.ª velocidade	710 min ⁻¹
Peso com agitador sem bateria	4,22 kg
Peso sem agitador e bateria	3,02 kg
Nível de pressão sonora L _{PA}	77,8 dB (A)
Incerteza K _{PA}	3 dB
Nível de potência sonora L _{WA}	88,8 dB (A)
Incerteza K _{WA}	3 dB
Vibração transm. mão-braço	0,9 m/s ²
Incerteza K	1,5 m/s ²

11. Eliminação



Não elimine as ferramentas elétricas juntamente com os resíduos domésticos.

Esta ferramenta elétrica é expedida numa embalagem para minimizar os danos de transporte. Esta embalagem é uma matéria-prima e, como tal, pode ser reutilizada ou reintroduzida no respetivo ciclo. Esta ferramenta elétrica e os seus acessórios são feitos de vários materiais, tais como metais e plásticos. Leve as peças defeituosas para um ponto de recolha especial. Coloque as suas questões a este respeito numa loja da especialidade ou autoridade local. O produto e o manual do utilizador podem ser sujeitos a alterações. Os dados técnicos podem ser alterados sem aviso prévio.

11.1 Bateria

Pense no ambiente sempre que eliminar baterias. Contacte as autoridades locais para saber a localização da área de eliminação de resíduos mais próxima.

Não elimine as baterias juntamente com os resíduos domésticos.

Não elimine a bateria queimando-a - risco de explosão.

12. Declaração de conformidade CE

Nós, **Batavia B.V., Weth. Wassebaliestraat 6d, NL-7951 SN Staphorst**, declaramos sob a nossa responsabilidade que o produto **Misturador sem fios universal, Modelo BT-CM001, Item n.º 7063459** está de acordo com os requisitos básicos definidos nas Diretiva Europeia **2014/30/UE** relativa à compatibilidade eletromagnética (CEM), **2006/42/CE** (relativa às máquinas), **2011/65/UE** (relativa à restrição do uso de determinadas substâncias perigosas em equipamentos elétricos e eletrónicos) e respetivas alterações. Para a avaliação de conformidade, foram consultadas as seguintes normas harmonizadas:

EN62841-1:2015

EN62841-2-10:2017

EN55014-1:2017

EN55014-2:2015

AfPS GS 2019:01 PAK

Staphorst, 17 de maio de 2021

Meino Seinen, QA Representative
Batavia B.V., Weth. Wassebaliestraat 6d,
7951 SN Staphorst, Países Baixos

O produto e o manual do utilizador podem ser sujeitos a alterações. Os dados técnicos podem ser alterados sem aviso prévio.

Szanowny Kliencie!

Prosimy o zapoznanie się z prawidłowym użyciem urządzenia poprzez przeczytanie każdego z poniższych rozdziałów instrukcji, w podanej kolejności. Zachować instrukcję obsługi do wykorzystania w przyszłości.

Prosimy o przeczytanie załączonych „Ogólnych zaleceń dotyczących bezpieczeństwa dla narzędzi zasilanych elektrycznie” oraz dodatkowych zaleceń bezpieczeństwa zawartych w niniejszej instrukcji obsługi!

Niniejsza instrukcja zawiera najważniejsze informacje dotyczące bezpiecznej obsługi i korzystania z urządzenia. Zachować instrukcję obsługi do wykorzystania w przyszłości. Prosimy o dołączenie instrukcji do urządzenia w przypadku przekazywania urządzenia innej osobie.

Akumulator i ładowarka nie wchodzą w skład zestawu!

Akumulator sprzedawany jest oddzielnie jako art. nr: 7062517 (2 Ah) lub 7062518 (4 Ah). Ładowarka sprzedawana jest oddzielnie jako art. nr: 7062519.

Pozycje te są dostępne online oraz w sklepach partnerskich.

1. Objaśnienie symboli

W instrukcji obsługi lub na produkcie stosowane są następujące symbole:



OSTRZEŻENIE! W celu zredukowania ryzyka obrażeń użytkownik musi przeczytać instrukcję obsługi.



Oznacza ryzyko obrażeń ciała, śmierci lub uszkodzenia narzędzia w przypadku nieprzestrzegania zaleceń zawartych w niniejszej instrukcji.



Zawsze stosować ochronę słuchu. Narażenie na hałas może spowodować utratę słuchu.



Nosić okulary ochronne. Podczas pracy z elektronarzędziami może dochodzić do powstawania iskier, odprysków, wiórów oraz cząstek pyłu, które mogą spowodować utratę wzroku.



Nosić maskę przeciwpyłową.



Nosić rękawice ochronne.



Bezstopniowa regulacja prędkości.



CE jest skrótem od „Conformité Européenne”, co oznacza „Zgodnie z przepisami UE”. Za pomocą znaku CE producent potwierdza, że niniejsze elektronarzędzie spełnia wymagania obowiązujących dyrektyw UE.



Nie należy utylizować elektronarzędzi z odpadami domowymi.

2. Dodatkowe ostrzeżenia dotyczące bezpiecznej obsługi mieszarek akumulatorowych

- Nie zbliżać rąk do obracających się części urządzenia.
- Unikać kontaktu fizycznego z uziemionymi powierzchniami, takimi jak rury, infrastruktura grzejna, kuchenki elektryczne, lodówki itp.
- Nie przeciążać urządzenia. W określonym zakresie mocy urządzenie pracuje optymalnie oraz bezpiecznie. Stosować narzędzia odpowiednie do zadania.
- Jeśli użytkując mieszarkę nie stosuje się stojaka, należy zadbać o stabilne oparcie podczas obsługi mieszarki, zawsze trzymając urządzenie obiema rękami. Nie zbliżać mieszarki elektrycznej do ciała.
- Przed włączeniem mieszarki upewnić się, że mieszadło jest odpowiednio zamocowane, oraz że żadne narzędzia regulacyjne ani klucze nie wystają z urządzenia.
- Używać odzieży odpowiedniej do wykonywanych prac. Luźne części odzieży, rękawiczki lub biżuteria, np. bransoletki czy pierścionki, mogą zostać wciągnięte przez ruchome części urządzenia. Nosić obuwie antypoślizgowe. Związać długie włosy.
- Aby zapobiegać urazom, należy nosić okulary ochronne.

- Urządzenie przechowywać poza zasięgiem dzieci, w miejscu suchym, wysoko położonym lub zamkniętym.
- Nie używać urządzenia, jeżeli nie działa prawidłowo lub zostało uszkodzone podczas upadku. Nie otwierać urządzenia i nie próbować naprawiać go samodzielnie. Polecamy skontaktować się z profesjonalnym serwisem lub z naszym działem obsługi klienta. Okresowo sprawdzać wszystkie nakrętki, śruby oraz pozostałe elementy złączne i dokręcić je, kiedy to konieczne.

3. Przed pierwszym użyciem

Wyjąć urządzenie oraz akcesoria z opakowania. Sprawdzić urządzenie pod kątem uszkodzeń w czasie transportu i w razie uszkodzeń nie używać urządzenia. Opakowania chronić przed dziećmi, ryzyko uduszenia!

4. Zawartość opakowania

- 1 × mieszarka bezprzewodowa
- 1 × szybkozłączka
- 2 × klucze mocujące
- 1 × mieszadło uniwersalne
- 1 × instrukcja obsługi

5. Przeznaczenie

Mieszarka została zaprojektowana jedynie do użytku domowego. Nie jest przeznaczona do użytku profesjonalnego. Dzięki mieszadłu znajdującemu się w zestawie mieszarka elektryczna może być używana do mieszania emulsji o niskiej lepkości i substancji lepkich, takich jak farby, lakiery, kleje, zaprawy itp.

6. Obsługa

- Obiema dłońmi mocno chwycić mieszarkę.
- Jedną dłonią nacisnąć przycisk bezpieczeństwa (7) oraz przełącznik zasilania (8). Podczas pracy urządzenia nie ma potrzeby przytrzymywania przycisku bezpieczeństwa.

Uwaga: Lekkie wciśnięcie przełącznika zasilania spowoduje pracę mieszarki na najniższych obrotach. Mocne wciśnięcie przełącznika zasilania spowoduje przejście

mieszarki do trybu pracy na najwyższych obrotach.

- Aby wyłączyć urządzenie, zwolnić przełącznik zasilania (8).

7. Wybór biegu

Mieszarka została wyposażona w elektroniczny regulator prędkości oraz w napęd 2-biegowy. Za pomocą przełącznika zmiany biegów (4) wybrać jedną z dwóch dostępnych opcji. Przed zmianą biegu obroty mieszarki muszą zostać całkowicie zatrzymane.

8. Montaż mieszadła

Przed włożeniem lub wymianą mieszadła zawsze należy wyjąć akumulator. Mieszarka została wyposażona w końcówkę przyłączeniową z gwintem M 14.

- Nakręcić szybkozłączkę (2) na wał (3), obracając w kierunku przeciwnym do ruchu wskazówek zegara.
- Dokręcić za pomocą 2 załączonych kluczy płaskich. Klucze dokręcić do siebie w taki sposób, aby szybkozłączka została pewnie osadzona w gnieździe urządzenia. W celu zwolnienia szybkozłączki ponownie użyć kluczy, odkręcając je od siebie.
- Zwolnić blokadę szybkozłączki przez pociągnięcie, aby włożyć mieszadło (1). Blokadę pchnąć do przodu, aby zablokować mieszadło w urządzeniu.

9. Czyszczenie i konserwacja

OSTRZEŻENIE: Przed wykonaniem jakiegokolwiek konserwacji/czyszczenia narzędzia zdemontować akumulator.

9.1 Czyszczenie

- Urządzenie czyścić wyłącznie wilgotną szmatką. Nie wolno stosować agresywnych środków chemicznych, które mogą rozpuścić części z tworzywa sztucznego. Nie stosować środków ściernych. Otwory wentylacyjne należy utrzymywać w czystości i zadbać, aby były drożne.
- W miarę możliwości należy chronić wszystkie rozwiązania zabezpieczające, otwory wentylacyjne i obudowę silnika przed zanieczyszczeniami i pyłem.

Wyrzec elektrnarzędzie czystą ściereczką lub przedmuchać sprężonym powietrzem o niskim ciśnieniu.

- Zalecamy czyszczenie narzędzia z napędem elektrycznym natychmiast po każdym użyciu.
- Regularnie czyścić elektrnarzędzie wilgotną szmatką i niewielką ilością delikatnego mydła.

9.2 Konserwacja

W urządzeniu nie ma elementów wewnętrznych wymagających konserwacji.

10. Dane techniczne

Napięcie znamionowe: 18 V (prąd stały)

Średnica mieszadła: 120 mm

Długość mieszadła: 590 mm

Prędkość obrotowa bez obciążenia,

bieg 1: 420 min⁻¹

Prędkość obrotowa bez obciążenia,

bieg 2: 710 min⁻¹

Ciężar z mieszadłem,

bez akumulatora: 4,22 kg

Ciężar bez mieszadła i

akumulatora: 3,02 kg

Poziom ciśnienia

akustycznego L_{pA} : 77,8 dB (A)

Niepewność K_{pA} : 3 dB

Poziom mocy akustycznej L_{WA} : 88,8 dB (A)

Niepewność K_{WA} : 3 dB

Wartość wibracji działających

na końcówce górnej: 0,9 m/s²

Niepewność K 1,5 m/s²

11. Utylizacja



Nie należy utylizować elektrnarzędzi z odpadami domowymi.

Narzędzie z napędem elektrycznym jest dostarczane w opakowaniu celem zredukowania uszkodzeń w czasie transportu. Opakowanie jest surowcem i jako takie może zostać ponownie użyte lub ponownie przetworzone. Narzędzie z napędem elektrycznym i jego akcesoria wykonane są z różnych materiałów, takich jak metale i tworzywa sztuczne. Uszkodzone elementy należy przekazać do specjalnych punktów gromadzenia odpadów. Informacje o nich można uzyskać w sklepie lub u

władz lokalnych. Produkt i instrukcja obsługi mogą ulec zmianie. Dane techniczne mogą zostać zmienione bez wcześniejszego powiadomienia.

11.1 Akumulatory

Podczas utylizacji akumulatorów brać pod uwagę środowisko naturalne. Aby uzyskać informacje na temat najbliższego punktu zbiórki odpadów, należy skontaktować się z jednostką władz samorządowych.

Nie należy utylizować akumulatorów z odpadami domowymi.

Nie należy utylizować akumulatorów przez spalanie, może to prowadzić do wybuchu.

12. Deklaracja zgodności z wymogami UE

Firma **Batavia B.V., Weth. Wassebaliestraat 6d, NL-7951 SN Staphorst**, oświadcza na własną odpowiedzialność, że produkt **uniwersalna mieszarka bezprzewodowa, model BT-CM001, pozycja nr 7063459** jest zgodny z podstawowymi wymaganiami, które zostały określone w Dyrektywach Parlamentu Europejskiego i Rady dotyczących kompatybilności elektromagnetycznej **2014/30/UE (EMC), 2006/42/WE (maszynowej), 2011/65/UE (RoHS)** oraz poprawkach do nich. W celu oceny zgodności zastosowane zostały następujące normy zharmonizowane:

EN62841-1:2015

EN 62841-2-10:2017

EN 55014-1:2017

EN 55014-2:2015

AfPS GS 2019:01 PAK

Staphorst, 17 maja 2021 r.

Meinno Seinen, Przedstawiciel ds. QA
Batavia B.V., Weth. Wassebaliestraat 6d,
7951 SN Staphorst, Holandia

Produkt i instrukcja obsługi mogą ulec zmianie. Dane techniczne mogą zostać zmienione bez wcześniejszego powiadomienia.

ONE BATTERY FOR 30+ TOOLS

MAXPACK 18 V
18 V Cordless collection

30+
TOOLS

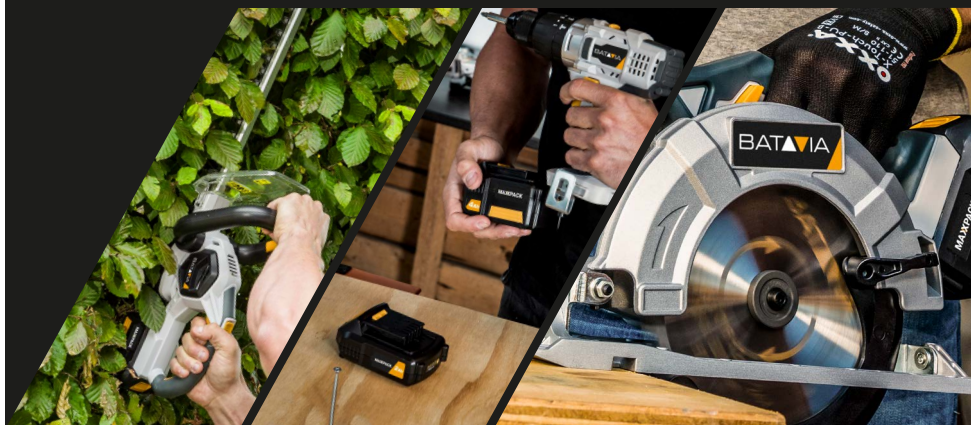

BATAVIA

2 YEAR WARRANTY

This product has got a 2 year warranty

Dear Client, if for any reason this product is not working, please ensure you contact our [Client Service Centre](#). Ensure you have your original receipt of purchase. This warranty covers all defects in workmanship or materials in this Batavia product for a two year period from the date of purchase. The warranty does not cover any malfunction, or defect resulting from misuse, neglect, alteration, or repair.

Dieses Produkt hat 2 Jahre Garantie

Sehr geehrter Kunde, unsere Produkte unterliegen einer strengen Qualitätskontrolle. Sollte dieses Gerät nicht einwandfrei sein, so wenden Sie sich bitte immer zuerst an unseren [Kunden-Service](#). Bitte bewahren Sie unbedingt den Kaufbeleg auf. Die Garantieleistung gilt nur für Material- oder Fabrikationsfehler. Ausgeschlossen sind Mängel die durch häufigen Gebrauch, missbräuchlicher und unsachgemäßer Behandlung oder Gewalteinwirkung verursacht worden sind.

Ce produit a 2 ans de garantie

Cher client, Si pour une raison quelconque, ce produit ne fonctionne pas, veuillez contacter notre [Centre de service après-vente](#). Conservez le bon d'achat original. Cette garantie couvre tous les défauts de matériau et de main d'œuvre constatés sur ce produit Batavia pendant une période de deux ans à compter de la date d'achat. Les défauts de fonctionnement et autres résultant d'abus ou de mauvais emploi, de négligence, de modifications ou réparations non autorisées sont exclus de la garantie.

Dit product heeft 2 jaar garantie

Geachte klant, onze producten ondergaan een streng kwaliteitscontrole proces. Wanneer dit product niet correct functioneert, wend u zich alstublieft altijd eerst tot onze [klantenservice](#). Bewaar altijd uw aankoopbewijs. De garantieservice is alleen van toepassing op materiaal- of productiefouten. Uitgesloten zijn gebreken veroorzaakt door intensief gebruik, misbruik en incorrecte behandeling of extern geweld.

Questo prodotto è garantito per 2 anni

Gentile Cliente, se per una qualche ragione il prodotto non funziona, La invitiamo a mettersi in contatto con il nostro [Centro Assistenza Clienti](#). Si accerti di avere la ricevuta originale dell'acquisto. La garanzia copre tutti i difetti di fabbricazione o di materiale in questo prodotto Batavia per un periodo di 2 anni dalla data di acquisto. La garanzia non copre malfunzionamenti o difetti derivanti da uso inappropriato, improprio, da modifiche o riparazioni.

Este producto tiene dos años de garantía

Estimado cliente: si por cualquier razón este producto no funciona, póngase en contacto con nuestro [Centro de Atención al Cliente](#). Asegúrese de tener a mano la factura de compra original. Esta garantía cubre todos los defectos de mano de obra o materiales de este producto de Batavia por un periodo de dos años a partir de la fecha de compra. La garantía no cubre ningún mal funcionamiento o defectos resultantes del mal uso, negligencia, alteración o reparación.

Este produto tem uma garantia de 2 anos

Estimado Cliente, se, por qualquer motivo, este produto não estiver a funcionar devidamente, contacte o nosso [Centro de Apoio ao Cliente](#). Certifique-se de que possui a prova de compra original. Esta garantia cobre todos os defeitos de fabrico ou materiais do produto Batavia durante um período de dois anos, a contar da data de compra. A garantia não cobre quaisquer avarias ou defeitos resultantes de um uso indevido, negligência, modificações ou reparações.

Produkt posiada 2-letnią gwarancję.

Szanowny Kliencie! Jeśli z jakiegokolwiek powodu niniejszy produkt nie działa, prosimy skontaktować się z naszym [Centrum obsługi serwisowej](#). Upewnij się, że posiadasz oryginalny dowód zakupu. Niniejsza gwarancja obejmuje wszystkie wady produkcyjne i materiałowe w produktach Batavia przez okres dwóch lat od daty zakupu. Gwarancja nie obejmuje żadnych usterek lub uszkodzeń wynikających z nieprawidłowego użycia, zaniedbania, modyfikacji lub naprawy.

Deutschland – Kundenservice – Montag bis Freitag von 9 bis 17 Uhr

☎ **01805 937 832***

Other European countries – Customer Services /

Autres pays d'Europe – Service clientèle /

Overige landen Europa – Klantenservice

Monday till Friday from 8 am until 4 pm / Lundi jusqu'à Vendredi
de 9 – 17 heure / Maandag t/m vrijdag van 9 tot 17 uur

☎ **00800 664 774 00**



*Nur €0,14 /Minute aus dem dt. Festnetz,
max. €0,42/Minute aus den Mobilfunknetzen

Model: BT-CM001
Item-No.: 7063459
www.batavia.eu | info@batavia.eu